







INDICE

1	PROLOGO	2
1.1	IDENTIFICACIÓN DE LA MAQUINA	2
1.2	ISPOSICIÓN DE LOS ADHESIVOS	2
1.3	SEGURIDAD	4
1.4	SITUACIONES DE EMERGENCIA	4
1.5	GUÍA PARA LA CONSULTA	5
2	USO DISTRIBUIDOR AUTOMÁTICO PARA LA VENTA PRODUCTOS ALIMENTICIOS	6
3	CARACTERISTICAS TECNICAS	7
4	COMPONENTES DE LA PUERTA	8
5	COMPONENTES INTERIORES	9
6	TRANSPORTE, DESPLAZAMIENTO, ALMACENAJE Y DESEMBALAJE	10
6.1	TRANSPORTE Y DESPLAZAMIENTO 	10
6.2	ALMACENAJE 	10
6.3	DESEMBALAJE 	10
6.4	INSTALACIÓN 	11
6.5	ADVERTENCIAS PARA LA INSTALACION 	13
6.6	ADVERTENCIAS PARA LA DEMOLICION DE LA MAQUINA 	13
7	MANEJO DEL DISTRIBUIDOR	14
7.1	MICROINTERRUPTOR DE LA PUERTA. 	14
7.2	CARGA PRODUCTOS EN LA ZONA CAJONES 	14
7.3	DISTANCIADORES DE PRODUCTOS EN CAJONES (FIG 4)	15
7.4	EXPULSOR DE PRODUCTOS (FIG. 4)	15
7.5	OPERACIONES DE VENTA DE UN PRODUCTO	15
8	PROGRAMACIÓN	16
8.1	EXPLICACIÓN SOBRE LOS MANDOS	16
8.2	COMPROBACIÓN SELECCIONES	16
8.3	LISTA DE LOS MANDOS DE PROGRAMACIÓN	17
8.3.1	ACCESO A LOS MENUS SECUNDARIOS	18
8.3.2	PROGRAMACIÓN PARAMETROS FRIGORIFICO 	20
8.3.3	PROGRAMACIÓN PARAMETROS MAQUINA	22
8.3.4	MENU SECUNDARIO PROGRAMACIÓN RELOJ, TEMPORIZADOR DIARIOS	30
8.4	UTILIZACIÓN CAJA PARA FICHAS BDV	32
8.5	UTILIZACIÓN SISTEMAS DE PAGO MDB	34
8.6	UTILIZACIÓN SISTEMAS DE PAGO EXECUTIVE PRICE HOLDING	36
9	REGULACIONES	37
9.1	ESPIRALES	37
9.2	SUSTITUCION ESPIRAL Y GRUPO MOTOR EXPULSOR	37
9.3	PROCEDIMIENTO PARA LA REMOCIÓN DE LOS CAJONES (FIG.9)	38
9.4	VARIACION CANTIDAD CAJONES	38
9.5	INSTRUCCIONES PARA CONVERTIR EL ESPACIO DE LOS CAJONES	39
9.6	INSTRUCCIONES PARA CONVERTIR EL ESPACIO DE LOS CAJONES	39
9.7	KIT DESCARGA BOTELLAS	40
9.8	INSTRUCCIONES PARA EL DESMONTAJE DEL NEON	40
10	INSTRUCCIONES PARA LA LIMPIEZA	41
10.1	PUNTOS IMPORTANTES PARA LA LIMPIEZA	41
10.2	INACTIVIDAD	41
11	LAY OUT CONECTADORES ELÉTRICO	42

1 PROLOGO

La presente documentación es parte integrante de la máquina y, por lo tanto, debe acompañar toda transferencia de propiedad o traslado de empresa.

Antes de proceder a la instalación y al uso del distribuidor, es necesario leer escrupulosamente y comprender el contenido de este manual, ya que contiene importantes informaciones respecto a la seguridad en la instalación, las normas de empleo y las operaciones de manutención.

Este manual contiene toda la información que el personal encargado del funcionamiento de la máquina y de su mantenimiento normal necesitan para poder trabajar en condiciones de seguridad.

Aconsejamos, además, ponerse en contacto con la Casa Constructora para solicitar información, recambios o accesorios; se prohíbe realizar o efectuar cualquier tipo de operación de la que no se ha entendido perfectamente la forma exacta de proceder.

El manual o una copia del mismo debe estar siempre cerca de la máquina para que el operador pueda consultarlo; se conservará en un lugar protegido del calor, humedad y agentes corrosivos (aceite, lubricantes, productos corrosivos).

El manual debe consultarse prestando atención a no dañarlo; no deben arrancarse páginas, sustituir o borrar información o, en cualquier caso, modificar su contenido.

Eventuales actualizaciones y las páginas ilustrativas de los accesorios, son una integración al presente manual y por tanto deben añadirse al mismo.

1.1 IDENTIFICACIÓN DE LA MAQUINA

Las páginas siguientes de este fascículo ilustran cómo debe hacer el usuario para identificar el producto DISTRIBUIDOR AUTOMÁTICO; dicha información resulta muy importante porque garantiza al constructor la posibilidad de ofrecer al usuario, en cualquier momento, con velocidad y seguridad, informaciones técnicas de cualquier tipo o bien, de gestionar con mayor facilidad los repuestos.

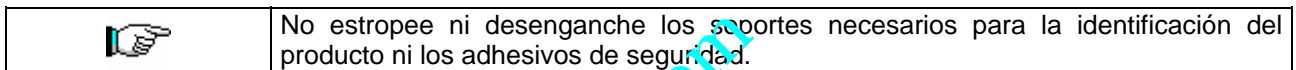

El soporte de identificación es la chapa plastificada que contiene los datos que deben ser comunicados, en caso de necesidad, a el constructor. Dicha chapita es la única reconocida por el constructor como instrumento de identificación del producto.

1.2 ISPOSICIÓN DE LOS ADHESIVOS



A

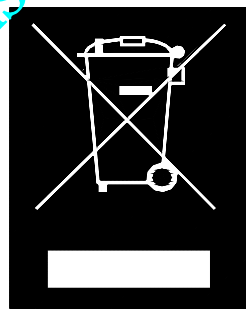

F

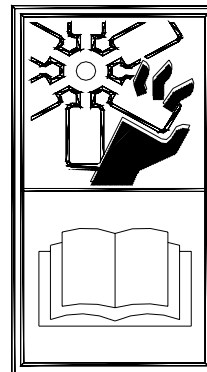

C

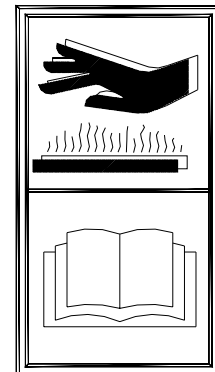

D

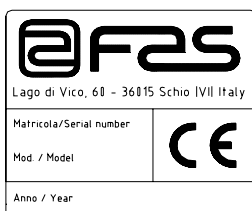

B

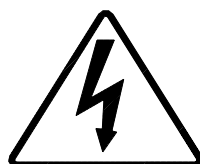

E

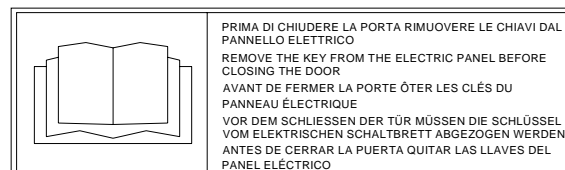

G

A	Plaquita de identificación completa
B	Plaquita de identificación
C	Adhesivo de seguridad en el que se indica el peligro derivado de cuerpos que giran
D	Adhesivo de seguridad con el que se indica la presencia de superficies con temperatura elevada
E	Adhesivo de seguridad que indica la presencia de tensión eléctrica
F	Eliminación conforme a la directiva EU 2002/96/CE
G	Adhesivo de advertencia extraer llaves

La placa de características completa "A", con todos los datos de la máquina, está puesta en el interior del distribuidor (ver esquema indicado más abajo). En el caso de que hubiera serigrafías en el costado del distribuidor, se colocará la placa "B" en la parte posterior del mismo, arriba a la derecha. Asimismo, el número de fabricación está indicado en los componentes más importantes de la máquina (tarjetas del compresor, ventiladores, etc.).

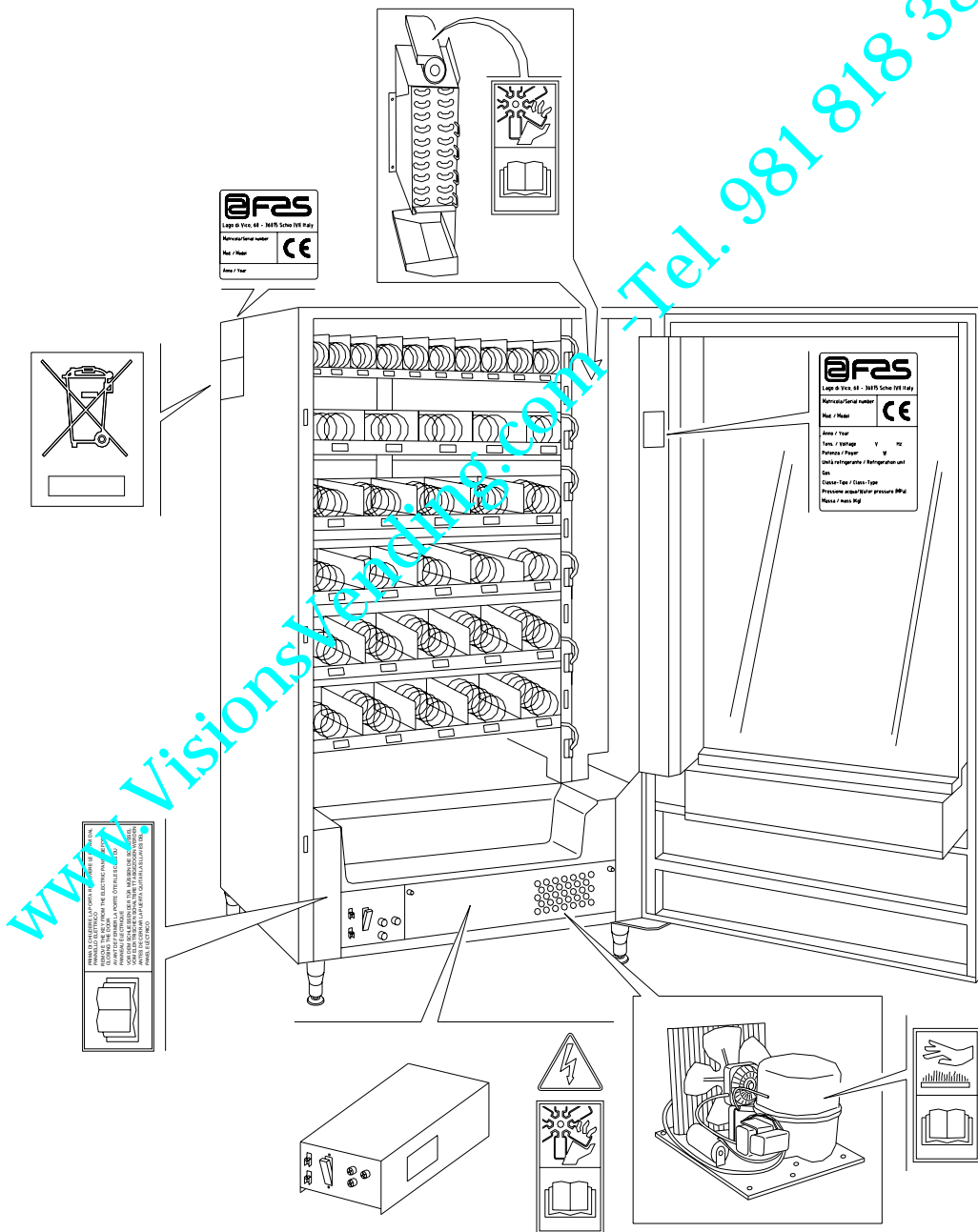

ESPAÑOL





1.3 SEGURIDAD

	<p>La fabricación y el análisis de la seguridad del distribuidor automático tienen como referencia las normas vigentes.</p> <p>Los procedimientos de instalación y mantenimiento, incluida la sustitución del cable de alimentación, deben efectuarlos personal competente.</p> <p>Cualquier operación diferente de las de mantenimiento ordinario debe efectuarse después de haber desenchufado la clavija de suministro eléctrico.</p> <p>Es obligatorio usar prendas de vestir adecuadas como se ha previsto en este manual y por las leyes vigentes en el País en el que se utiliza la máquina; en cualquier caso se evitarán los vestidos anchos y sueltos, los cinturones, anillos y cadenillas; los cabellos si son largos deben recogerse en un gorro adecuado.</p> <p>Está terminantemente prohibido hacer funcionar la máquina con las protecciones fijas y/o móviles desmontadas y con los dispositivos de seguridad excluidos.</p> <p>Está absolutamente prohibido sacar o menoscabar los dispositivos de seguridad.</p> <p>No efectuar ningún mantenimiento o regulación en la máquina sin haber leído y comprendido el contenido de este manual.</p> <p>Las operaciones de regulación con los sistemas de seguridad reducidos o parcialmente excluidos, deben efectuarlas una persona sola y, durante su desarrollo debe prohibirse el acceso a la máquina a personas no autorizadas; si es posible, debe mantenerse abierta sólo una protección cada vez.</p> <p>Después de haber efectuado una operación de regulación o de mantenimiento con los sistemas de seguridad reducidos, hay que restablecer lo antes posible el estado de la máquina con todas las protecciones activas.</p> <p>El escrupuloso respeto de las operaciones de mantenimiento periódicas indicadas en este manual es necesario para trabajar en condiciones de seguridad y para mantener eficiente la máquina.</p> <p>Comprobar el buen estado de las etiquetas de seguridad y estudiar su significado: son necesarias para evitar accidentes; si las mismas están deterioradas, han desaparecido o pertenecen a componentes sustituidos, deben remplazarse con otras originales solicitadas a la Casa Fabricante colocándolas en la posición correcta como se indica en este manual.</p> <p>Recuerde que un operador prudente y en buenas condiciones sicofísicas es la mejor seguridad contra cualquier accidente.</p>
---	--

1.4 SITUACIONES DE EMERGENCIA

	<p>En caso de incendio no deben usarse chorros de agua contra la máquina porque podrían provocar cortocircuitos con consiguientes accidentes incluso mortales para las personas presentes.</p>
---	---

1.5 GUÍA PARA LA CONSULTA



SÍMBOLO	SIGNIFICADO	COMENTARIO
	PELIGRO	Indica un peligro con riesgo, incluso mortal, para el Utilizador.
	ADVERTENCIA	Indica una advertencia o una nota sobre funciones clave o informaciones útiles. Prestar la máxima atención a los bloques de texto indicados con este símbolo. Se requiere al personal encargado del mantenimiento que tome un valor de medición, que controle una señalización, verifique la correcta posición de cualquiera de los elementos de la máquina, etc., antes de accionar un mando determinado o de efectuar una operación.
	ACTIVIDAD / MANTENIMIENTO ORDINARIO	<i>Por mantenimiento ordinario se entiende:</i> la recarga, la programación de parámetros de control, el cobro y la limpieza de las zonas a contacto con los alimentos.
	ACTIVIDAD / MANTENIMIENTO EXTRAORDINARIO	<i>Por mantenimiento extraordinario se entienden:</i> las operaciones de mantenimiento más o menos complejas (mecánicas, eléctricas, etc.), en situaciones especiales o en cualquier caso acordadas con el utilizador no consideradas mantenimiento ordinario.
	RECICLAJE	Obligación de eliminar los materiales respetando el medio ambiente.

Prestar especial atención a los textos evidenciados en **negrita**, con un carácter más grande o subrayados porque se refieren en cualquier caso a operaciones o informaciones de particular importancia.
Los esquemas eléctricos en anexo son para uso exclusivo del personal técnico especializado que está autorizado por el fabricante para efectuar mantenimientos o controles extraordinarios.

	Se prohíbe terminantemente usar los esquemas eléctricos para aportar modificaciones a la máquina.
---	--

Más adelante, en este manual, refiriéndose a la máquina, con la palabra "delante" o "anterior" se entiende el lado puerta, mientras que con la palabra "detrás" o "posterior" se entiende el lado opuesto; las palabras "derecha" e "izquierda" se refieren al operador situado en el lado anterior de la máquina y mirando la misma.

Para toda operación que deba efectuarse en la máquina, debe tomarse como referencia el nivel de capacitación descrito a continuación para determinar el personal que puede desarrollarla.

Usuario final	Personal sin competencias específicas, capaz de llevar a cabo sólo operaciones de compra y retiro del producto, mediante el uso de los mandos a la vista de la máquina, o bien siguiendo las instrucciones de la pantalla.
Operador encargado del mantenimiento ordinario	Personal capaz de desarrollar las tareas de la categoría anterior y, además, trabajar según las instrucciones señaladas con el símbolo  incluidas en este manual.
Operador encargado del mantenimiento extraordinario	Personal capaz de llevar a cabo las tareas de las categorías precedentes y, además, trabajar según las instrucciones señaladas con los dos símbolos  incluidas en este manual. En algunos casos, los técnicos especializados deben poder trabajar incluso con las protecciones excluidas, por tanto en condiciones de seguridad precarias. De todos modos, todas las operaciones con órganos en movimiento y/o en presencia de tensión deben desarrollarse en casos excepcionales y sólo si es efectivamente imposible trabajar en condiciones de seguridad adecuadas.

Las operaciones que se describen en este Manual, relativas a cada fase del ciclo de vida de la máquina, han sido atentamente analizadas por el fabricante; por tanto, el número de operadores y la capacitación requerida para cada una de ellas son los más idóneos para llevar a cabo lo mejor posible la función.

	El empleo de un número de personas diferente o de menor capacidad del requerido, podría poner en peligro la seguridad del personal implicado en la operación o presente cerca de la máquina.
--	--

2 USO DISTRIBUIDOR AUTOMÁTICO PARA LA VENTA PRODUCTOS ALIMENTICIOS

	<p>ATENCIÓN: La determinación y la programación de las temperaturas de mantenimiento de los productos alimenticios deben llevarse a cabo conforme con lo establecido por el productor y por la legislación vigente. Estas funciones deben asignarse a personal adecuadamente cualificado escogido por el gestor de la instalación.</p>
--	---

A través del distribuidor automático pueden venderse productos alimenticios.

	<p>Los productos alimenticios que suministra el distribuidor automático deben estar empaquetados adecuadamente. Atenerse escrupulosamente a las indicaciones del productor relativas a la fecha de caducidad de cada uno de los productos y a la temperatura de mantenimiento. El distribuidor automático debe considerarse un instrumento idóneo para el mantenimiento de la temperatura de los productos y NO para su enfriamiento. Si los productos alimenticios son frescos y/o fácilmente perecederos y de todos modos en todos los casos previstos por la legislación vigente, hay que:</p> <ul style="list-style-type: none"> • programar la temperatura interna del distribuidor automático conforme con las leyes en vigor; • durante el transporte hasta el distribuidor automático, mantener los productos a las temperaturas previstas por las leyes en vigor.
--	--

Algunos **ejemplos** son:

- Patatas fritas, palomitas, etc.;
- Caramelos, chocolatinas, goma de mascar, etc.;

Pueden además venderse bebidas contenidas en envases como:

- Botellas;
- Latas;
- Brics;

para las que son válidas las mismas consideraciones indicadas antes.

3 CARACTERISTICAS TECNICAS

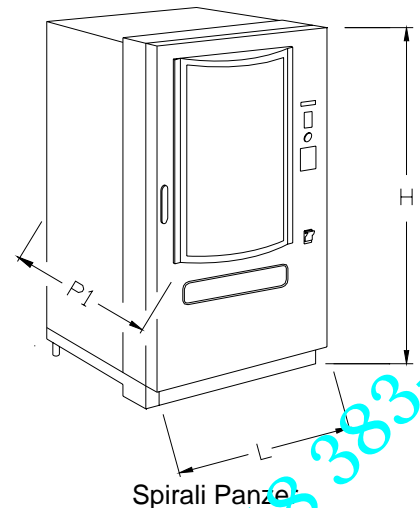
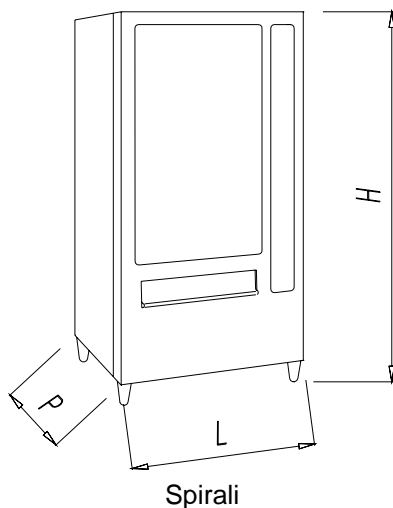

- Alto	: H = 1830 mm : H = 1885 mm (Panzer)
- Anchura	: L = 860 mm (Spirali M) : L = 1040 mm (Spirali L) : L = 930 mm (Spirali M Panzer) : L = 1110 mm (Spirali L Panzer)
- Profundidad	: P = 760 mm : P1 = 830 mm (Spirali M Panzer) : P1 = 880 mm (Spirali L Panzer)
- Peso	: 240 Kg (sin embalaje) (Spirali M) : 250 Kg (sin embalaje) (Spirali L) : 310 Kg (sin embalaje) (Spirali M Panzer) : 350 Kg (sin embalaje) (Spirali L Panzer)
- Tensión nominal	: 230 V monofásica 50 Hz
- Potencia nominal	: 510 W (Spirali M / Panzer) : 530 W (Spirali L / Panzer)
- Condiciones ambientales límite de funcionamiento	: Temperatura máx. 32° C : Humedad relativa máx. 80 % : Temperatura mín. 3° C
- Sistema de refrigeración	: De compresión - clase N - Evap. Ventilado Descongelación cíclica
- Sistema de venta	: FIFO
- Ventanilla retiro del producto	: 1
- Peso máx. por cajón	: 15 Kg Uniformemente distribuido : 25 Kg Uniformemente distribuido (guías reforzadas) M : 35 Kg Uniformemente distribuido (guías especiales) L
- Ruido aéreo	: Inferior a 70 dB
- Presión nominal de la instalación	: 15 bar

4 COMPONENTES DE LA PUERTA

- 1) **Display:** sobre el display aparece el total de las monedas introducidas y la referencia para la selección, el precio de lo seleccionado y todos los mensajes inherentes al funcionamiento.
- 2) **Ranura para la introducción de monedas:** la ranura para la introducción de las monedas, colocada debajo del display, es usada por el cliente para introducir el crédito necesario para adquirir el producto.
- 3) **Pulsador de restitución:** el pulsador para la restitución de monedas, sirve para desbloquear las monedas encajadas en la caja para fichas y poder así recuperarlas.
- 4) **Botonera de selección:** la botonera está situada debajo de la luz indicadora y del pulsador de restitución; está compuesta por una serie de interruptores identificados con letras y números. Para seleccionar el producto, oprimir primero la letra y luego el número correspondientes al producto deseado.
- 5) **Cubeta para recuperar monedas:** la cubeta para recuperar las monedas, colocada en la parte inferior, sirve para restituir las monedas introducidas.
- 6) **Puertecilla para el retiro:** la puertecilla para el retiro es usada por el cliente para retirar el producto adquirido.

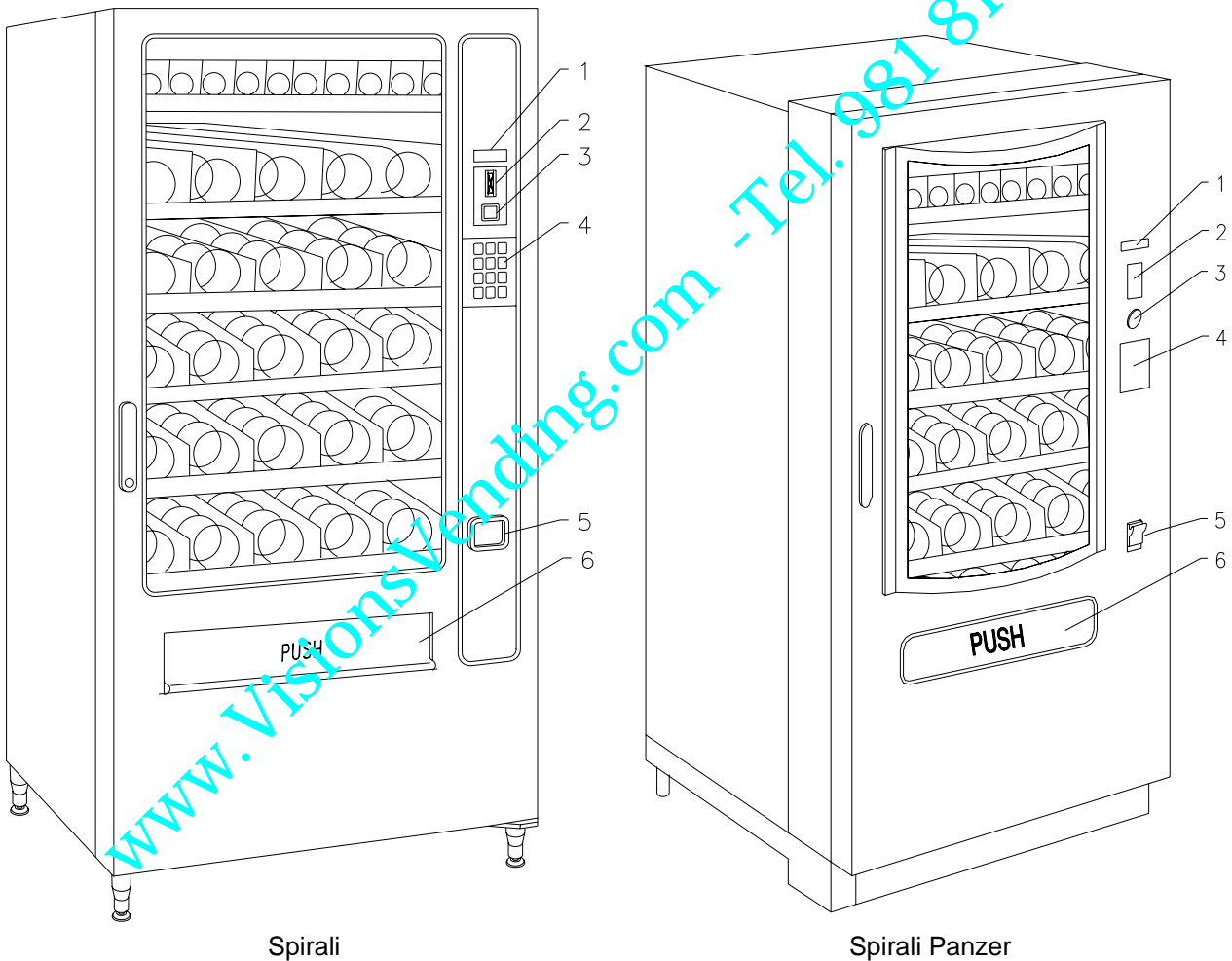

FIG. 1

5 COMPONENTES INTERIORES

- 1) **Unidad de evaporación:** la unidad de evaporación, colocada en la parte de la derecha de la caja, está constituida por un ventilador, el evaporador, el transportador del aire y el tanquecito que recoge el agua, colocado este último debajo del evaporador mismo.
- 2) **Ficha electrónica principal:** la ficha electrónica principal, situada en el interior de la caja para fichas, dirige las varias funciones del distribuidor.
- 3) **Unidad frigorífica:** la unidad frigorífica, colocada en la parte inferior de la caja, se encarga de mantener una correcta temperatura de conservación del producto. El descongelamiento de la unidad frigorífica se produce automáticamente cada 6 horas.
- 4) **Cuadro eléctrico:** el cuadro eléctrico, colocado en la parte inferior de la caja, recoge todas las conexiones eléctricas derivadas de cada utilización de campo, como así también la ficha de potencia, el interruptor general y los fusibles.

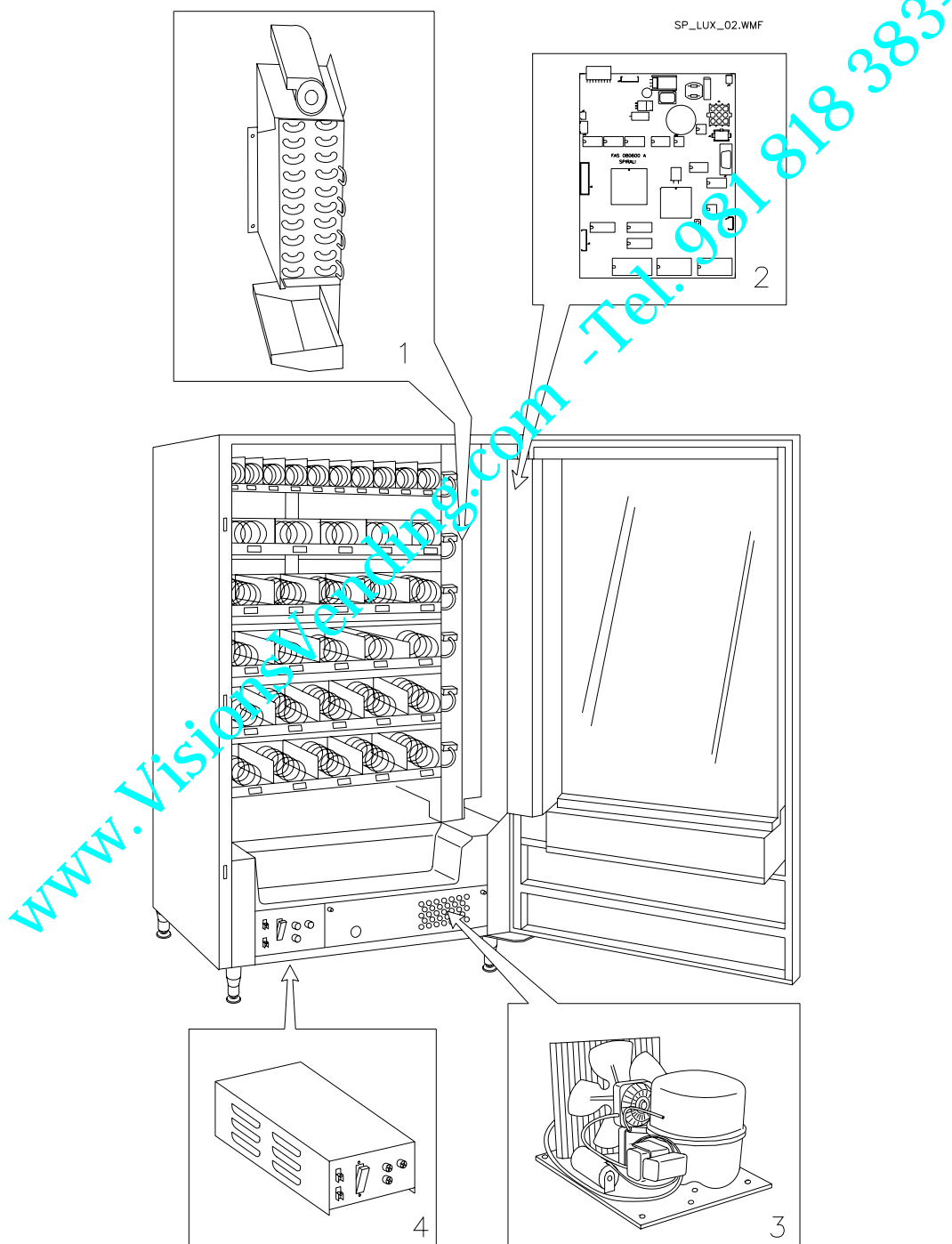

FIG. 2

6 TRANSPORTE, DESPLAZAMIENTO, ALMACENAJE Y DESEMBALAJE

	En el caso en que se hubiesen verificado daños, avisar inmediatamente al expedidor.
---	--

6.1 TRANSPORTE Y DESPLAZAMIENTO

A fin de no provocar daños al distribuidor, las maniobras de carga y descarga, deben efectuarse con particular cuidado.

Las operaciones de carga/descarga deben efectuarse levantando el distribuidor con una carretilla elevadora manual o motorizada, situando las horquillas en la parte inferior del pallet.

El desplazamiento por trechos cortos, por ejemplo en el interior de un establecimiento o de una oficina, puede efectuarse sin la utilización del pallet, con el máximo cuidado para no dañar el distribuidor.

Está, en cambio, siempre **prohibido**:

- Inclinarse el distribuidor;
- Arrastrar el distribuidor con sogas o similares;
- Levantar el distribuidor con tomas de fuerza laterales;
- Levantar el distribuidor con cualquier embrague o soga;
- Sacudir o traquetear el distribuidor y su embalaje.

	Se desaconseja vivamente inclinar el distribuidor porque el aceite contenido en el compresor podría salir y entrar en las válvulas estropeando incluso de forma irreparable el arranque del compresor. Si se inclina el distribuidor, situar el mismo en un ambiente con temperatura no inferior a 18°C, luego dejar pasar como mínimo 2 horas antes de ponerlo en funcionamiento.
---	---

6.2 ALMACENAJE

En lo que respecta al almacenaje de las máquinas, es conveniente que el ambiente de conservación sea bien seco, con temperaturas comprendidas entre 0°C +10°C.

Cubrir la máquina después de haberla estacionado en un ambiente protegido y de haberla bloqueado para evitar desplazamientos o golpes accidentales.

Se **prohíbe** superponer varias máquinas embaladas. Mantener la posición vertical indicada por las flechas del embalaje.

6.3 DESEMBALAJE

Los materiales del embalaje deberán sacarse con atención para no dañar el distribuidor; inspeccionar el interior y el exterior del cajón para verificar la presencia de eventuales daños. No destruir los materiales del embalaje hasta que el representante del transportista no los haya examinado.

	Acuérdese de sacar los componentes del embalaje o las partes colocadas dentro del distribuidor automático que podrían impedir el correcto funcionamiento de la máquina.
---	--

Para sacar la máquina del pallet, hay que destornillar los 4 tornillos de cabeza hexagonal que fijan la base del distribuidor al pallet, 2 de ellos situados en la parte posterior del distribuidor, 2 en la parte anterior y accesibles abriendo la puerta y la protección del panel eléctrico.

N.B. Las llaves están sujetas con cinta adhesiva en la bandeja donde se recojen las monedas.

	Los materiales de embalaje deben eliminarse respetando el medio ambiente y la legislación en vigor
---	---

	Elevar el distribuidor automático asegurándose de que los pies de soporte sobresalgan del perfil del pallet.
---	---

6.4 INSTALACIÓN

El distribuidor puede ponerse en funcionamiento después de desembalarlo, siguiendo las siguientes operaciones:

	La máquina no debe estar expuesta a los rayos directos del sol o a la intemperie. La máquina no debe instalarse en lugares en los que sea posible que se usen chorros de agua. Se puede instalar la máquina en lugares con temperatura ambiente comprendida entre 3°C y 32°C.
---	---

- 1) Asegúrese de que el interruptor principal esté en la posición "OFF" (O) y que los fusibles estén fijos en su sitio.
- 2) El suministro eléctrico del equipo debe ser con tensión monofásica 230V 50Hz con interruptor general desconectado.

	ES FUNDAMENTAL QUE EL EQUIPO ESTÉ CONECTADO A UNA RED DE SUMINISTRO ELÉCTRICO PROVISTA DE TOMA DE TIERRA CONFORME CON LA LEGISLACIÓN VIGENTE. SE RECOMIENDA PREVER QUE LA RED DE SUMINISTRO ELÉCTRICO DEL DISTRIBUIDOR ESTÉ EQUIPADA CON UN DISPOSITIVO DE DESCONEXIÓN CON UNA ABERTURA MÍNIMA DE CONTACTOS DE 3 mm. UNA VEZ TERMINADA LA INSTALACIÓN, DEJAR QUE SE PUEDA ACCEDER AL ENCHUFE..
---	--

	<p>ATENCIÓN Las indicaciones siguientes se refieren al presente punto 2 y son válidas <u>sólo para el Reino Unido</u>.</p> <p>Los colores de los cables en el conductor responden a la siguiente codificación: VERDE Y AMARILLO - MASA ---- AZUL - NEUTRO ---- MARRÓN - FASE</p> <p>Como los colores de los hilos en el conductor de este equipo podrían no corresponder con las señales de color de los bornes de su toma, proceda en el modo siguiente:</p> <p>El hilo de color VERDE y AMARILLO debe conectarse con el borne de la toma marcado con la letra E o con el símbolo de masa o de color VERDE o VERDE y AMARILLO. El hilo de color AZUL debe conectarse con el borne de la toma marcado con la letra N o de color NEGRO o AZUL</p> <p>El hilo de color MARRÓN debe conectarse con el borne de la toma marcado con la letra L o de color ROJO O MARRÓN.</p> <p>El fabricante declina cualquier responsabilidad por daños debidos al incumplimiento de las precauciones antes indicadas.</p>
---	--

- 3) Después de haber colocado el distribuidor, regular los cuatro pies regulables de forma que el distribuidor automático esté en posición perfectamente horizontal; todos los pies deben tocar al suelo.
- 4) Para asegurar una apropiada circulación de aire en la unidad de refrigeración, instalar el encauzador incluido en el suministro de la máquina siguiendo las instrucciones del mismo encauzador. Controlar que las rejillas detrás y bajo el grupo frigorífico estén siempre limpias y no obstruidas. No se aconseja el montaje de la tapa de las patas anteriores si la temperatura ambiental supera los 30°C.

	Si el encauzador posterior no se instala o se instala más, se pierde la garantía.
---	--

Si la máquina se empotra en un mueble de madera o de otro material, deje siempre libre la red posterior y los lados inferiores de la máquina para asegurar una buena circulación de aire.

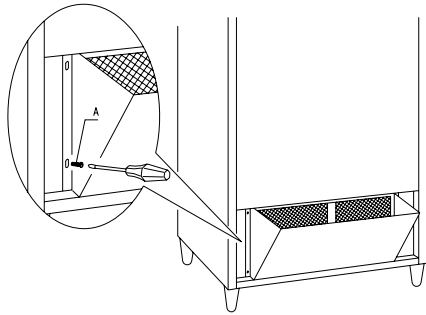

CONVOGLIATORE.WMF

BRIDAS DE FIJACION EN LA PARED:

Colocar las bridas encima del distribuidor, fijándolas con los tornillos entregados en el kit. Fijar en la pared tras haber efectuado los agujeros necesarios.

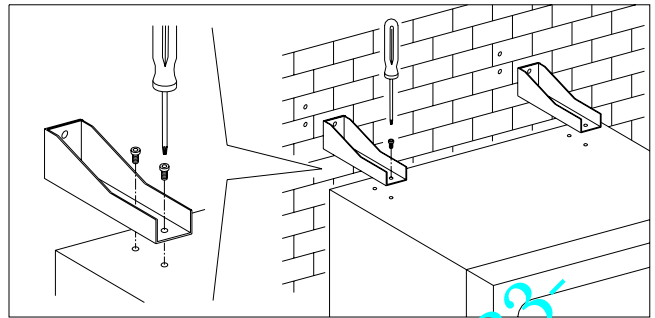

Para mod. "Panzer" S/M:
Regular el soporte en modo que la puerta sea cerrada sin esfuerzo.

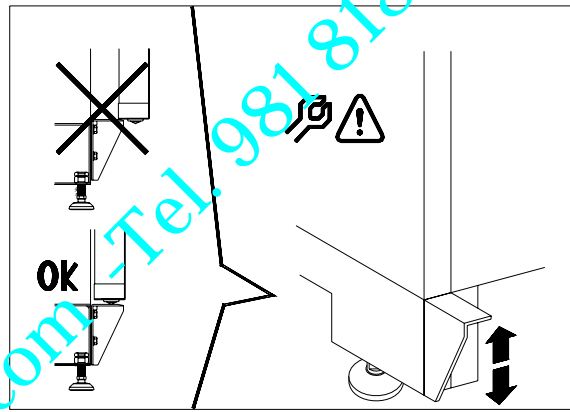

Para mod. "Panzer" L: Regular el soporte en modo que la puerta sea cerrada sin esfuerzo. Montar el embellecedor que tiene la función de rejilla de protección.

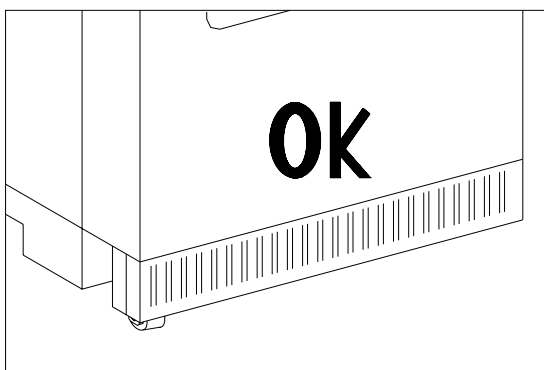
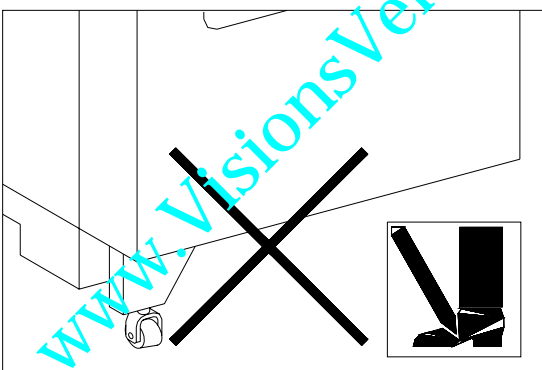

5) Para encender la máquina efectuar las siguientes operaciones:

- Abrir la puerta y conmutar el interruptor general a "I" (encendido)
- Introducir la llave de interbloqueo en el microinterruptor superior (marcado con la etiqueta POWER), situado cerca del panel eléctrico.



NO introducir la llave de interbloqueo en el microinterruptor inferior (DOOR) porque ello provocará la puesta en marcha de algunos órganos con peligro de accidentes.

- Si en la pantalla aparece "MEMORY CLEARED" apretar el pulsador situado en la tarjeta principal dentro de la caja recaudadora para inicializar la memoria. En la pantalla aparece el mensaje "PUERTA ABIERTA DISTRIBUIDOR EN MANTENIMIENTO". El distribuidor automático empezará automáticamente un autotest. Si se localiza ningún error, la máquina estará lista para su uso.
- 6) Programar la máquina (véase cap. "PROGRAMACIÓN") y programar los precios.
- 7) Si la máquina tiene caja recaudadora con devolución del resto, introducir en los tubos de resto las correspondientes monedas.
- 8) Cargar los productos en la máquina (véase párrafo Carga productos).

6.5 ADVERTENCIAS PARA LA INSTALACION

La máquina se vende sin sistema de pago, por lo tanto, cualquier avería de la máquina o daños a personas o cosas que se verificasen como consecuencia de una instalación, uso, etc., incorrectos, provocados por el sistema de pago, estarán solo y exclusivamente a cargo de quien ha realizado la instalación de la máquina.



Para la instalación de la caja recaudadora proceder como en el ejemplo del esquema situado al lado:

- 1) Fijar la caja recaudadora sobre el soporte, colocándola entre los pernos.
- 2) Apretar hacia abajo la caja recaudadora para bloquearla correctamente.
- 3) Fijar la caja recaudadora mediante el tornillo situado tras el soporte.
- 4) Fijar los conectores (B) para conectar la tarjeta main a la caja recaudadora (C).
- 5) Conectar el cable de toma de tierra de la caja recaudadora al cable de toma de tierra de la máquina.

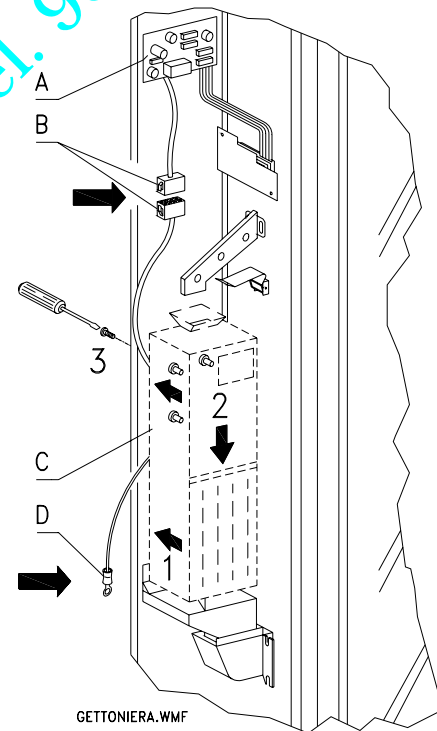

6.6 ADVERTENCIAS PARA LA DEMOLICION DE LA MAQUINA

En el caso en que se retirara la máquina para demolerla definitivamente, es obligatorio atenerse a las leyes en vigor relativas a la salvaguardia del ambiente. Todos los materiales ferrosos, plásticos, etc. Deben ser llevados a los correspondientes depósitos autorizados. Espacial ouinado con:



- **Gases** presentes en la unidad refrigerante que, sean del tipo que fueren (ver placa de identificación), deben ser recuperados con equipos apropiados a tal fin, por empresas especializadas.
- **Materiales aislantes:** deben ser recuperados por empresas especializadas.

En caso de duda, les aconsejamos que soliciten información a los competentes órganos locales encargos de la eliminación de desechos.

7 MANEJO DEL DISTRIBUIDOR

7.1 MICROINTERRUPTOR DE LA PUERTA. ⚠

Sobre el cuadro eléctrico están colocados dos microinterruptores A FIG. 3, protegidos contra accionamientos accidentales y accionables solo con la llave correspondiente.

El microinterruptor más en alto, según las normas, sirve para quitar la alimentación de todas las partes eléctricas de la máquina, cuando se abre la puerta. De todas formas la alimentación puede ser restablecida introduciendo la llave correspondiente.

El microinterruptor más en bajo en cambio señala a la máquina que la puerta está abierta. Sobre el display aparece el mensaje "puerta abierta distribuidor en mantenimiento", la ventilación y el refrigerador son apagados. El ciclo de ventas queda inhibido y se puede acceder solo a la programación y a la prueba de la máquina. El funcionamiento normal puede ser restablecido aún con la puerta abierta, introduciendo la llave correspondiente. "ANTES DE CERRAR LA PUERTA QUITAR LAS LLAVES DEL PANEL ELÉCTRICO".

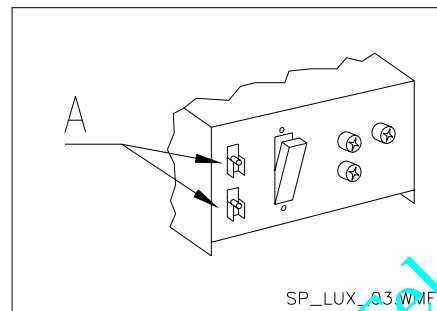

FIG. 3

7.2 CARGA PRODUCTOS EN LA ZONA CAJONES ⚠

Una vez llevado a cabo el procedimiento de puesta en funcionamiento y efectuada la programación de la máquina, proceder de la siguiente manera:

- 1) Abrir la puerta.
- 2) Sacar los cajones uno a uno, tirando hacia afuera hasta el tope. El cajón se inclinará hacia abajo facilitando la carga de los productos.
- 3) Comenzar la introducción de los productos desde adelante hacia el interior, asegurándose de que todos los espacios sean llenados. La base del producto debe estar situada hacia el fondo del compartimento, exactamente sobre la espira, con la etiqueta hacia la vetrina, de manera tal que el cliente alcance a verla.

Todos los productos deben situarse fácilmente entre las espiras. No colocar objetos más grandes: las espirales pueden tener pasos diferentes y por lo tanto, se puede elegir la espiral apta para el producto que se quiere vender o viceversa, elegir el producto en base a las espirales que se tienen.

- 4) Una vez que se han llenado todos los cajones, asegurarse de que vuelvan a la posición "STANDBY". Estos deben ser empujados hacia la parte interior de la caja.

Se puede dar una vuelta de 45° por vez, a cada espiral. La mayor parte de los artículos son expulsados sin problemas en el momento de la venta, si el extremo de la espiral está colocada a 6 horas. Para los productos en brik, regular el extremo con un anticipo de 90°.

ADVERTENCIAS: Los productos en bolsa o en caja, si no están colocados correctamente pueden provocar problemas. El borde sellado de la bolsa puede ser ubicado debajo del hilo de la espiral, impidiendo de este modo que la bolsa se caiga. Se recomienda doblar el borde hacia adelante y hacia arriba antes de colocar la bolsa en el espacio de la espiral.

Productos como por ej. canapés, bizcochos, artículos "frágiles", deberían ser colocados en los cajones más bajos, para que no se dañen con la caída.

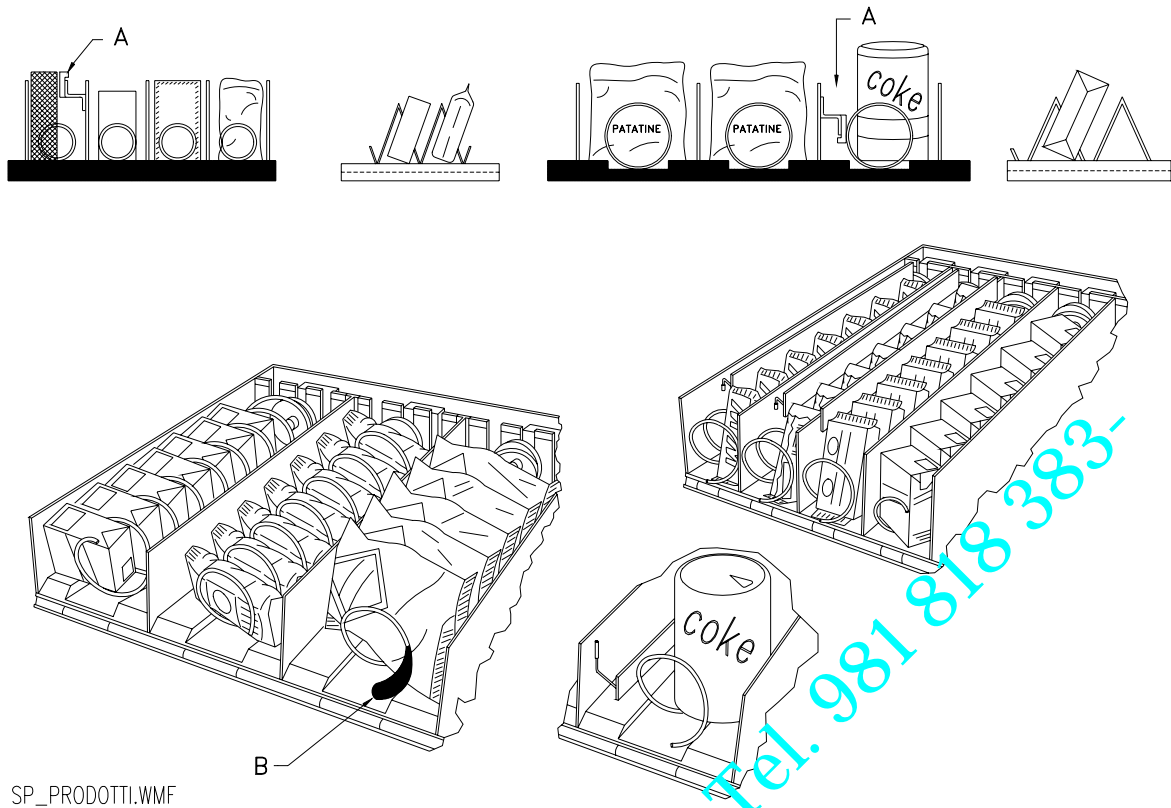

FIG. 4

7.3 DISTANCIADORES DE PRODUCTOS EN CAJONES (FIG. 4)

Los distanciadores -A- se suministran para ser usados cuando se deben introducir productos "estrechos". Deben ser ubicados de manera tal que mantengan el producto bastante libre contra la parte derecha del compartimento, permitiéndole que permanezca perfectamente en pie.

Para regular el distanciador, tirar hacia adelante si se desea restringir el espacio, y empujar hacia atrás si es necesario ensancharlo; dejar siempre 3 mm. entre espaciador y producto.

7.4 EXPULSOR DE PRODUCTOS (FIG. 4)

El expulsor -B- puede ser usado cuando los productos vienen en paquete o bolsa como por ej. las patatas fritas o similares. El expulsor los ayudará a salir de la espiral. Se engancha al hilo en el extremo de la espiral y actúa como una prolongación del producto en venta y lo empujará ulteriormente fuera del cajón.

7.5 OPERACIONES DE VENTA DE UN PRODUCTO

Después de haber llenado el distribuidor con los productos deseados, de haber programado los precios de venta de cada producto, de haber colocado los cartelitos con los precios, y de haber controlado que los cajones hayan sido colocados nuevamente en la posición de venta, la máquina está lista para vender.

- 1) Introducir el crédito suficiente para la adquisición del producto.
- 2) Componer en el teclado la combinación correspondiente al producto elegido.
- 3) Retirar de la ventanilla el producto.

NOTA: en el caso de que el MASTER/SLAVE esté habilitado, la selección en la máquina SLAVE se hará poniendo antes el prefijo "A".

8 PROGRAMACIÓN

Cuando se enciende el distribuidor, sobre el display aparece escrito "INIT" seguido por "MEMORY CLEARED" si la memoria no contiene datos o bien, los datos contenidos no son fidedignos. Lo mismo ocurre cuando se ejecuta el mando "cancela memoria" o en el caso en que la memoria se estropeara.

Al apretar el pulsador "test", situado en la tarjeta que hay dentro de la caja recaudadora, se restablece el funcionamiento del distribuidor automático (FIG. 5).

La máquina, luego, comprueba el funcionamiento de las sondas de temperatura indicando en pantalla, durante unos segundos, la eventual avería de la sonda de temperatura interior o de la sonda evaporador, con la mención **TEST 10**; este estado se memorizará como error (véase tabla errores).

Cuando el microinterruptor de la puerta se cierra (FIG. 3 ref.A), la máquina iniciará el procedimiento de autoconfiguración que consiste en verificar el número de espirales presents en cada cajón. En esta fase, sobre el display, aparecerá escrito durante algunos segundos "TEST 12" al término de los cuales, el distribuidor entrará en funcionamiento.

8.1 EXPLICACIÓN SOBRE LOS MANDOS

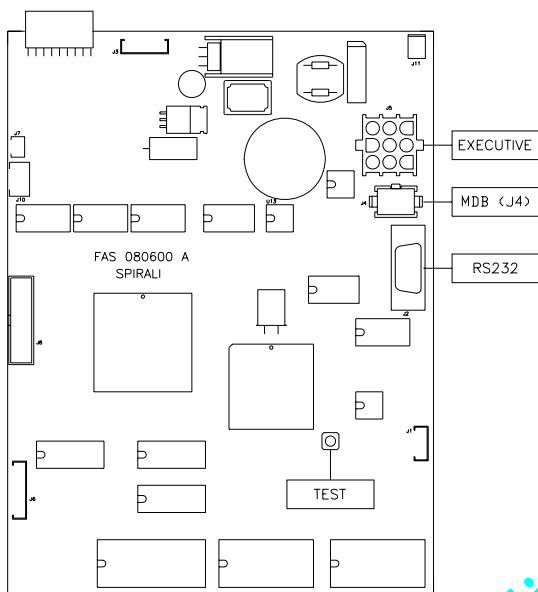

FIG. 5

Una vez efectuado el procedimiento de instalación, abrir la puerta e introducir la correspondiente llave en el microinterruptor superior del panel eléctrico y mantener apretado aproximadamente durante 5 seg el pulsador "TEST" de la tarjeta principal que hay en el interior de la caja recaudadora hasta cuando el zumbador habrá emitido un sonido prolongado. Esto significa que se ha entrado en modo programación y sobre el display aparece el mensaje "Mando 00". Al entrar en programación se está en el menú principal, desde éste nivel es posible acceder directamente a algunos datos o bien a otros submenús, introduciendo por el teclado exterior de selección directa, el número del mando correspondiente y apretando **la tecla B** para confirmar la selección.

Al entrar en un submenú, aparece en pantalla un mensaje de identificación. La tecla B sirve también para memorizar los datos introducidos, como confirmación aparece en pantalla durante unos segundos la expresión "OK". Para salir de la programación o para pasar de un submenú al menú principal hay que apretar el pulsador **A**.

En el teclado tipo "PANZER" el símbolo asterisco (*) sustituye la tecla "A" y la almohadilla (#) sustituye la tecla "B".

Atención: si el pulsador "TEST" se suelta antes del tiempo necesario, el distribuidor entrará en modalidad "comprobación selecciones" descrita más adelante. En este caso, para salir de esta modalidad, hay que apretar otra vez el pulsador "TEST" y luego repetir las operaciones para entrar en programación

8.2 COMPROBACIÓN SELECCIONES

Es posible efectuar también una prueba del funcionamiento del distribuidor. Para esto, es necesario apretar el pulsador test (FIG. 5) situado en la ficha electrónica principal, sobre el display aparecerá el mensaje "Todas las selecciones funcionan". Alternativamente podrá aparecer el mensaje "SELECCIÓN OK". Alternativamente podrá aparecer un indicador (ej. 12, 14...) para indicar que durante el funcionamiento se ha verificado una anomalía y los espirales están fuera de servicio. Para restablecerlos basta seleccionar cuanto indicado en el display. Si durante la prueba se verifica un error de funcionamiento, sobre el display permanecerá el mismo identificador de espiral o de módulo, de lo contrario se pasará a la sucesiva selección fuera de servicio. Si todas las selecciones están en orden, aparecerá sobre el display el mensaje correspondiente.

En esta fase se pueden probar todas las selecciones digitalizando el correspondiente código identificador. Al final de la prueba, para regresar al funcionamiento normal es suficiente apretar nuevamente el pulsador test situado en la ficha principal.

N.B.: Para evitar posibles errores, la máquina vuelve automáticamente al funcionamiento normal si después de transcurrido 1 minuto aprox. desde haber entrado en modalidad test, no se efectúa ninguna operación.

Si durante la prueba o el restablecimiento se verificasen errores repetidamente, significa que la anomalía no es ocasional sino que podría derivar de la ruptura de algún componente, requiriéndose la oportuna intervención de un técnico.

8.3 LISTA DE LOS MANDOS DE PROGRAMACION

ACCESO A LOS MENUS SECUNDARIOS (8.3.1)

Mando 01	Test máquina.
Mando 02	Llamada menú secundario reloj temporizador diarios.
Mando 03	Llamada menú secundario programación precios.
Mando 04	Llamada menú secund. programación precios rebajados.
Mando 05	Llamada menú secundario programación Referencias a los precios.
Mando 06	Programación código producto.
Mando 07	Visualización ventas selección precio entero.
Mando 08	Visualización ventas selección precio descontado.
Mando 09	Visualización totales recaudados no ajustables a cero.
Mando 10	Visualización totales ajustables a cero.
Mando 25	Programación de la configuración de los precios.









MANDOS 30-39:

Modalidad EXECUTIVE	<i>no utilizados.</i>
Modalidad BDV	<i>véase párrafo BDV.</i>
Modalidad MDB	<i>véase párrafo MDB.</i>



PROGRAMACIÓN PARAMETROS FRIGORÍFICO (8.3.2)

Mando 40	Habilitación del control de seguridad del frigorífico.
Mando 41	Programación temperatura interior.
Mando 42	Programación diferencial temperatura.
Mando 43	Programación intervalo descongelamiento.
Mando 45	Programación tiempo exclusión alarma
Mando 46	Programación temperatura de activación del dispositivo de seguridad
Mando 47	Definición del tiempo máximo de apagado

PROGRAMACIÓN PARAMETROS MAQUINA (8.3.3)

Mando 50	Selección del tipo de visualizador utilizado.
Mando 53	Habilitación fotocélulas.
Mando 54	Colimación fotocélulas.
Mando 55	Programación de los parámetros de funcionamiento de la barrera de fotocélulas.
Mando 56	Opciones de funcionamiento de sistema.
Mando 58	Nivel diagnóstico.
Mando 59	Introducción código visualización contador de ventas
Mando 60	Cancela memoria.
Mando 61	Puesta a cero security/access code.
Mando 62	Habilitación descuentos.
Mando 63	Programación venta simple/múltiple.
Mando 64	Programación lengua visualización mensajes.
Mando 65	Visualización mensajes opcionales.
Mando 66	Programación visualización temperatura interior.  
Mando 67	Configuración y visualización de la temperatura interna SLAVE  
Mando 68	Modificación divisa visualizada.
Mando 69	Elección modo de funcionamiento caja para fichas.
Mando 90	Selección tipo de datos enviados a la RS232.
Mando 91	Inserción código de la máquina.
Mando 92	Puesta a cero de los datos de venta.
Mando 94	Visualización últimos 10 power-off.  
Mando 95	Introducción mensaje usuario 1 (máx. 63 caracteres).
Mando 96	Introducción mensaje usuario 2 (máx. 63 caracteres).
Mando 97	Habilitación visualización mensaje usuario 1.
Mando 98	Habilitación visualización mensaje usuario 2.
Mando 99	Visualización errores.  

MENU SECUNDARIO PROGRAMACIÓN RELOJ, TEMPORIZADORES DIARIOS (8.3.4)

Alarma 01	Programación año/mes/día. 
Alarma 02	Programación horas/minutos. 
Alarma 11	Programación hora primer encendido neón.
Alarma 12	Programación hora primer apagamiento neón.
Alarma 13	Programación hora segundo encendido neón.
Alarma 14	Programación hora segundo apagamiento neón.
Alarma 21	Programación hora primera activación descuento.
Alarma 22	Programación hora primera desactiv descuento.
Alarma 23	Programación hora segunda activación descuento.
Alarma 24	Programación hora segunda desactiv descuento.
Alarma 31	Inicio del periodo de inhibición de las selecciones.
Alarma 32	Final del periodo de inhibición de las selecciones.
Alarma 33	Inicio del segundo periodo de inhibición de las selecciones.
Alarma 34	Final del segundo periodo de inhibición de las selecciones.
Alarma 36	Programación de las selecciones susceptibles de inhibición a horas.

8.3.1 ACCESO A LOS MENUS SECUNDARIOS**Mando 01 Test máquina (sólo máquina MASTER):**

Se utiliza para efectuar el test de las selecciones. Tecleando 01 seguido de la tecla B, aparece el mensaje "Selección nº 00", introducir el número de selecciones que hay en la máquina (número de motores) y apretar B. La máquina efectuará la verificación de las selecciones que efectivamente hay (Test 12). Si el número encontrado no es igual al del valor introducido, en el visualizador aparecerá escrito "CONFIG ERROR". Esto significa que uno o varias selecciones no están eléctricamente conectadas, efectuar por tanto una verificación del cableado. Si, en cambio, el número de selecciones encontradas es igual al valor introducido, se efectúan 3 ciclos de suministro para cada selección. Si durante esta fase se verificara cualquier anomalía de funcionamiento en una selección, el test se bloquea y en el visualizador permanecerá visible el correspondiente código de selección. Si el test acaba correctamente, la máquina vuelve al menú principal de la programación (mando 00).

Mando 02 Llamada menú secundario reloj temporizador diarios:

Digitalizar 02 y oprimir **B**, se llama el menú secundario programación reloj/temporizadores diarios, sobre el display aparece "**Alarmas 00**". Se podrán por lo tanto visualizar y modificar los parámetros deseados según las modalidades descritas en la sección correspondiente.

Mando 03 Llamada menú secundario programación precios:

Digitalizar 03 y apretar **B**, se llama así el menú secundario de programación de precios por selección; sobre el display aparece "**Selección número 00**". Digitalizar el número de la selección que se desea visualizar o modificar el precio y apretar **B**; sobre el display aparece '**Precio.....**'. Luego introducir el nuevo valor del precio y apretar nuevamente **B** para memorizarlo, o bien, oprimir la tecla **A** para volver al menú principal sin realizar modificaciones. Para programar el precio de la selección 16 a 0,50 €, por ej., proceder de la siguiente manera:

1. Modo programación, display visualizaMando 00
2. Digitalizar 03 y apretar B, display visualiza Selección nº 00
3. Digitalizar 16 y apretar, sobre el display aparece el valor actual del precio.....Precio NNNN
4. Programar el valor 50 y apretar B.

Si el **Mando 25** está programado a 1, se programa el valor precio por cajón. El precio número 1 se refiere al primer cajón de arriba. Por ejemplo: cajón 2 al precio 0,26 €

1. Modo programación, display visualiza Mando 00
2. Digitalizar 03 y apretar B, display visualiza Precio nº 00
3. Digitalizar 02 y apretar, sobre el display aparece el valor actual del precio..... Precio NNNN
4. Programar el valor 26 y apretar B.

N.B.: tras la habilitación (ver comando 69) de la conexión SPIRALI LUX (SLAVE) seguidamente a la configuración de la máquina MASTER, apretando el pulsador A se accede a la configuración de los mismos parámetros relativos a la máquina LUX (SLAVE).

Mando 04 Llamada menú secund. programación precios rebajados:

Este mando tiene las mismas funciones del mando 03, con la única diferencia de que este mando programa los precios descontados. En la modalidad MDB estos precios se refieren a la compra mediante llave o tarjeta de crédito o bien a compras en determinados horarios o a ambos, véase sobre ello la descripción del mando 61. Además, si el sistema cashless MDB permite escoger entre dos tablas de precios diferentes aplicables al producto, con este mando se programan los precios relativos a la tabla 2, los precios relativos a la tabla 1 se programan en el mando 03.

Si el **Mando 25** está programado a 1, se programa el valor precio descontado por cajón.

N.B.: tras la habilitación (ver comando 69) de la conexión SPIRALI LUX (SLAVE) seguidamente a la configuración de la máquina MASTER, apretando el pulsador A se accede a la configuración de los mismos parámetros relativos a la máquina LUX (SLAVE).

Mando 05 Llamada menú secundario programación Referencias a los precios:

Este mando se utiliza exclusivamente cuando se programan los precios sobre la caja para fichas.

Digitalizar 05 y apretar B, se entra al menú secundario de programación de las referencias relativas a los precios y sobre el display aparece "**Selección Número 00**". Este menú secundario permite asociar a cada selección un número de precios. Digitalizar el código que identifica la selección, y oprimir B. Sobre el display aparecerá el número del precio asociado a la selección requerida. Digitalizar el número del nuevo precio que se desea asociar a la selección y apretar B para memorizarlo, o bien, apretar A para volver al menú secundario dejando en la memoria el valor precedente. Luego se puede repetir el procedimiento con otra selección, o bien se puede regresar al menú principal apretando A.

Si por ejemplo se quiere asociar a la espiral 53 el precio número 10, basta realizar los siguientes pasos:

1. Modo programación, display visualizaMando 00
2. Digitalizar 05 y apretar B, el display visualiza Selección nº 00
3. Digitalizar 53 y apretar B, sobre el display aparece el valor actual del parámetro.....Nº precio
4. Digitalizar 10 y apretar RET.

Mando 06 Programación código producto:

Este mando permite asociar a cada selección un código-producto de 4 cifras. Dicho código luego será enviado a la entrada RS232 junto a las estadísticas de venta. Si por ejemplo se quiere asociar un código a los productos presentes en Selección 13, basta realizar el procedimiento siguiente:

1. Modo programación, en el display se visualizaMando 00
2. Digitalizar 06 y oprimir B, en el display se visualizaSelección número 00
3. Digitalizar 13 y oprimir B, en el display se visualiza Código producto 0000
4. Digitalizar el código deseado y oprimir B.

N.B.: tras la habilitación (ver comando 69) de la conexión SPIRALI LUX (SLAVE) seguidamente a la configuración de la máquina MASTER, apretando el pulsador A se accede a la configuración de los mismos parámetros relativos a la máquina LUX (SLAVE).

Mando 07 Visualización ventas por selección precio entero:

Con este mando se accede al menú secundario de visualización del número de ventas por espiral, sobre el display aparece "**Selección número 00**". Digitalizar el código que identifica la selección cuyos datos de venta se desean conocer. El código está formado por un número de dos cifras de las cuales, la primera indica el número del cajón y la segunda el número de la espiral. Por ejemplo, para identificar la quinta espiral del tercer cajón, digitalizar 35, o bien, para identificar el tercer módulo digitalizar 53. Por lo tanto, oprimiendo la tecla B, sobre el display aparece el valor requerido. Oprimiendo la tecla A se regresa al menú secundario desde donde es posible visualizar el número de ventas relativas a otra selección repitiendo el procedimiento expuesto; o bien se puede volver al menú principal oprimiendo por segunda vez la tecla A. Por ejemplo, para visualizar el número de las ventas efectuadas por la espiral 8 del cajón 2, proceder del siguiente modo:

1. Modo programación, display visualizaMando 00
2. Digitalizar 07 y oprimir B, en el display se visualiza Selección nº 00
3. Digitalizar 28 y apretar B, sobre el display aparece el valor deseado.....Nº de ventas
4. Oprimir B, el display visualiza Selección nº 00

N.B.: tras la habilitación (ver comando 69) de la conexión SPIRALI LUX (SLAVE), seguidamente a la visualización de la máquina MASTER, apretando el pulsador A se visualizan los mismos datos relativos a la máquina LUX (SLAVE).

Mando 08 Visualización ventas por selección precio descontado:

Con este mando se accede al menú secundario visualización número ventas por selección con precio entero, en el display aparece 'Selección número 00'. Digitalizar el código que identifica la selección de la que se quieren conocer los datos de venta y teclear B, en el display aparece el valor requerido. Tecleando A se vuelve al menú secundario desde el que se puede visualizar el número de ventas correspondiente a otra selección repitiendo el mismo procedimiento antes enunciado, o bien, se puede volver al menú principal tecleando por segunda vez la tecla A.

N.B.: tras la habilitación (ver comando 69) de la conexión SPIRALI LUX (SLAVE), seguidamente a la visualización de la máquina MASTER, apretando el pulsador A se visualizan los mismos datos relativos a la máquina LUX (SLAVE).

Mando 09 Visualización totales no ajustables a cero:

Con este mando se accede a visualizar los totales correspondientes a las transacciones efectuadas desde la inicialización de la máquina. Los datos disponibles son los siguientes: Total vendido, total en caja, total en los tubos, tot. billete de banco, total devuelto, total suministrado manualmente desde los tubos, total sobreprecio recaudado, total ventas descontadas, total ventas con sistema cash less, total vendido en condiciones de importe exacto, total recaudado sin ventas, número total ventas efectuadas, valor total de las ventas libres, número total de ventas libres..

Mando 10 Visualización totales ajustables a cero:

Este mando tiene las mismas funciones del mando 09, con la diferencia de que este mando puede ajustarse a cero con el mando 92.

Mando 25 Programación de la configuración de los precios:

	Para programar SOLAMENTE la opción siguiente hay que entrar en el "modo programación" y, cuando en pantalla aparece el mensaje "Mando 00", hay que volver a apretar el pulsador "test" por otros 3 segundos; se oirá otro sonido largo del zumbador, accediéndose de esta manera al segundo nivel de menús. Aparecerá otra vez el mensaje "Mando 00". Para abandonar el modo programación, apretar la tecla "A".
--	---

Introduciendo 25 por el teclado y seleccionando **B**, se abre la opción de programación de los precios individualmente, valor de default 0 (cero), o bien la programación de los precios por cajón, valor 1.

8.3.2 PROGRAMACIÓN PARAMETROS FRIGORIFICO **Mando 40 Habilitación del control de seguridad del frigorífico:**

	Para programar SOLAMENTE la opción siguiente hay que entrar en el "modo programación" y, cuando en pantalla aparece el mensaje "Mando 00", hay que volver a apretar el pulsador "test" por otros 3 segundos; se oirá otro sonido largo del zumbador, accediéndose de esta manera al segundo nivel de menús. Aparecerá otra vez el mensaje "Mando 00". Para abandonar el modo programación, apretar la tecla "A".
---	---

Al insertar el comando la máquina solicita un código de acceso: "Insert access code". Se introduce el código 6003 y se confirma con la tecla Enter, ahora se visualiza el valor del parámetro, que habilita o deshabilita el control de seguridad del frigorífico, relativo a los dos últimos cajones abajo del distribuidor. Valor de default 0 = deshabilitado, 1 = habilitado.

Mando 41 Programación temperatura interior:

Este mando programa la temperatura interior de la máquina, es decir la temperatura mínima que mantiene en funcionamiento el compresor ya que si desciende, éste se apaga. El valor predefinido es de +5°C, Puede variar entre +5÷-25°C.

Para programar la temperatura a +10° C, actuar de la siguiente manera:

1. Modo programación, display visualizaMando 00
2. Digitalizar 41 y apretar B, sobre el display aparece el valor actual del parámetro..... NN
3. Programar el valor 10 y oprimir B.

	De estar el control de seguridad del frigorífico (Comando 40) habilitado, el valor mínimo configurable es de 3°C.
---	---

N.B.: tras la habilitación (ver comando 69) de la conexión SPIRALI LUX (SLAVE)), seguidamente a la configuración del parámetro en la máquina MASTER, se accede a la configuración del mismo parámetro relativo a la máquina LUX (SLAVE). El valor mínimo configurable en la máquina SLAVE es de 5°C.

Mando 42 Programación diferencial temperatura:  

Este mando programa el diferencial de temperatura, es decir el valor que sumado a la temperatura interior (parámetro 41) suministra el valor de la temperatura que determina el arranque del compresor. Tal valor puede variar entre +1° y +5° C y está preestablecido en +3° C.

N.B.: tras la habilitación (ver comando 69) de la conexión SPIRALI LUX (SLAVE) seguidamente a la configuración de la máquina MASTER, apretando el pulsador A se accede a la configuración de los mismos parámetros relativos a la máquina LUX (SLAVE).

Mando 43 Programación intervalo descongelamiento:  

Este mando programa el intervalo de descongelamiento expresado en horas, es decir el período de tiempo entre un descongelamiento y el sucesivo. El valor preestablecido es de 6 hs. y puede variar entre 1 h. y 8 hs.

N.B.: tras la habilitación (ver comando 69) de la conexión SPIRALI LUX (SLAVE) seguidamente a la configuración de la máquina MASTER, apretando el pulsador A se accede a la configuración de los mismos parámetros relativos a la máquina LUX (SLAVE).

Mando 45 Programación tiempo exclusión alarma:

	Se puede acceder al comando sólo si el control de seguridad del frigorífico (comando 40) está habilitado.
---	---

Este mando programa el tiempo de espera hasta la activación del dispositivo de seguridad del frigorífico. Dicho tiempo impide que el distribuidor se bloquee a causa de una operación que implique la apertura de la puerta con el consiguiente aumento de la temperatura interior. El tiempo de espera hasta la actuación del dispositivo de seguridad permite a la máquina volver a la temperatura de funcionamiento. El valor de este mando está pre-programado a 60 min. y puede modificarse de 30 a 60 min.

Mando 46 Programación temperatura de activación del dispositivo de seguridad:

	Se puede acceder al comando sólo si el control de seguridad del frigorífico (comando 40) está habilitado.
---	---

Este comando configura la temperatura de intervención de seguridad, o sea, la temperatura por encima de la cual se bloquean las selecciones de productos (de los dos últimos cajones abajo). El display visualiza un adecuado mensaje de advertencia al intentar efectuar una de estas selecciones. Este control está inhibido durante la conexión y después del cierre de la puerta durante el tiempo establecido con el comando 45. El valor prefijado es de +38°C y puede variar de +8°C a +38°C. Al intervenir la seguridad, las selecciones en curso permanecen fuera de servicio hasta la siguiente apertura de la puerta.

SEGURIDAD REFRIGERADOR: *La máquina tiene a su disposición un tiempo de 30–60 min. para retornar a la temperatura adecuada después que la puerta principal ha sido abierta. Después la venta será inhibida, si la temperatura de seguridad pre-programada en el mando 46 (normalmente 8°) ha sido pasada o si se ha verificado un corte de corriente. Sobre el display aparece escrito del tipo: "Health control" ("intervención seguridad frigo") o "selección de los cajones inferiores no disponible". Para restablecer la seguridad, abrir la máquina, insertar para unos segundos la llave de alimentación (micro 230V) dejando el micro puerta abierto, quitar la llave y cerrar la puerta. Los productos deben introducirse ya a su correcta temperatura de conservación como previsto por las normas vigentes. El incumplimiento de esta regla podría provocar la actuación de la "seguridad frigorífica".*

Mando 47 Definición del tiempo máximo de apagado:

	Se puede acceder al comando sólo si el control de seguridad del frigorífico (comando 40) está habilitado.
---	---

Se trata del tiempo máximo, expresado en minutos, que la máquina puede permanecer apagada antes de ponerse en funcionamiento de nuevo, sin que se active la seguridad frigo. Se puede utilizar para prevenir la venta de productos alterados al cortarse la corriente eléctrica por largo tiempo. El parámetro puede variar de 30 a 999 min. y está prefijado a 999.

El control tiene efecto si el parámetro tiene un valor comprendido entre 30 y 998. Si el valor es 999 el control está excluido.

8.3.3 PROGRAMACIÓN PARAMETROS MAQUINA

Mando 50 Selección del tipo de visualizador utilizado:

El mando programa el tipo de visualizador utilizado en el distribuidor. Cero si se utiliza un visualizador LCD (16x1) y 1 cuando se utiliza un visualizador VFD (20x2) con mensajes que pasan por la primera línea. Para una correcta visualización es indispensable que el mando esté correctamente programado con el tipo de visualizador instalado.

Mando 53 Habilitación fotocélulas:

Este mando debe programarse a 1 sólo si hay instalado el sistema de fotocélulas, su función es la de habilitar=1/excluir=0 este dispositivo.

Nota: dicha configuración es válida para las dos máquinas (MASTER y SLAVE).

Si el mando está programado a 1, (fotocélulas habilitadas), se entra automáticamente en el menú que permite la eventual exclusión de esta función para las selecciones deseadas (suministro sin control de las fotocélulas). Para excluir la opción correspondiente a una o varias selecciones hay que introducir por el teclado el número de la selección y luego programar el valor a cero.

N.B.: tras la habilitación (ver comando 69) de la conexión SPIRALI LUX (SLAVE) seguidamente a la configuración de la máquina MASTER, apretando el pulsador A se accede a la configuración de los mismos parámetros relativos a la máquina LUX (SLAVE).

Mando 54 Colimación fotocélulas:

Este mando sirve para verificar el correcto funcionamiento de las fotocélulas. Los 6 valores que aparecen en pantalla se refieren a la intensidad de la señal recibida por los fotodiodos que constituyen la parte receptora del sistema de fotocélulas. Los valores tienen que estar entre 50 y 230 \pm 5%.

Valores por debajo del valor mínimo indican un problema de alineación entre transmisores y receptores, o bien el incorrecto funcionamiento de uno o varios transmisores/receptores. Valores por encima del valor máximo indican la necesidad de instalar el filtro atenuador (incluido en el juego). Este filtro es indispensable en los modelos M y S. Una vez verificada la corrección de los valores es suficiente apretar cualquier pulsador por unos segundos para volver al menú principal de la programación.

N.B.: tras la habilitación (ver comando 69) de la conexión SPIRALI LUX (SLAVE), seguidamente a la visualización de la máquina MASTER, apretando el pulsador A se visualizan los mismos datos relativos a la máquina LUX (SLAVE).

Mando 55 Programación de los parámetros de funcionamiento de la barrera de fotocélulas.

Este mando permite visualizar y eventualmente modificar los 2 parámetros de funcionamiento de la barrera de fotocélulas. Para pasar de un parámetro al siguiente es suficiente la presión del botón B. Se visualizan sucesivamente los 2 valores siguientes:

Mensaje	Valor por defecto	Significado
"Hyster.HL"	60	Este parámetro actúa en la sensibilidad de lectura del sistema. Valores inferiores a 80 hacen más sensible la lectura del sistema. Estos valores no deben modificarse sin antes haber consultado el servicio técnico del fabricante.
"Timeout.HL"	80 (= 8 segundos)	Este valor es el tiempo máximo para la detección del producto e inicia desde el momento en que se pone en marcha la distribución.

Nota: dicha configuración es válida para las dos máquinas (MASTER y SLAVE).

Mando 56 Opciones de funcionamiento del sistema ("FTC Options"):

La programación de este mando determina el comportamiento de la máquina cuando no se suministra el producto. El valor que puede programarse va de 0 a 3. Por defecto = 0.

El significado de esta programación es la siguiente:

0 = Posibilidad de efectuar otra selección, en este caso el mando 63 (mono-multiventa) tiene que estar programado a 1 (si el sistema de pago es del tipo "executive" debe programarse la multiventa también en el sistema de pago).

1 = Devolución automática del crédito, en este caso el mando 63 tiene que estar programado a 0 (si el sistema de pago es del tipo "executive" debe programarse la monoventa también en el sistema de pago).***

2 = Otro cuarto de giro: si no se entrega el producto, la espiral efectuará otro cuarto de vuelta y si sigue sin distribuirse producto, se vuelve a una de las dos precedentes opciones según la programación del parámetro mono o multiventa.***

*La opción no es aplicable a las espirales de ½ giro que por lo tanto deben excluirse. Para ello, una vez programado el valor 2 en el mando 56, se entra automáticamente en el menú que permite la exclusión/habilitación de la opción para cada espiral. Para excluir la opción relativa a una espiral es suficiente teclear el número de selección y programar el valor a 0. Viceversa, programando a 1 este valor la opción resulta habilitada. Si el sistema de pago es con protocolo Executive, la mono-multiventa tiene que programarse también en el sistema de pago.****

3 = Entrega del mismo producto de otra selección; en este caso hay que asignar, mediante el mando 06, a las selecciones que contienen el mismo producto, el mismo código y el mismo precio. Prácticamente, si al acabar una selección el producto no se entrega, la máquina considerará la selección como vacía y buscará automáticamente una selección que tenga el mismo código producto y mismo precio y entregará un producto de esta nueva selección. Cuando todas las selecciones con el mismo código producto están vacías, se vuelve a una de las dos precedentes opciones según la programación del parámetro mono o multiventa. Para "restablecer" las selecciones cuando se recargan, es suficiente abrir la puerta principal de la máquina e introducir la llave de alimentación de forma que en la pantalla aparezca "puerta abierta / puerta abierta".

No pueden haber selecciones con el mismo código producto y precio diferente. La máquina, al encenderse, efectuará un control señalando el eventual error de programación en la pantalla mostrando: TEST 18 y los identificadores de selección.

*Si el sistema de pago es del tipo "executive" y hay más de 7 selecciones con el mismo código que se "restablecen" pero no se cargan (permanecen físicamente vacías), después de cerrar la puerta efectuar para una cualquiera de estas selecciones un ciclo de venta.****

***La máquina, a continuación, propone la habilitación o no de la opción vacío (1 habilitada, 0 excluida). Esta opción funciona en las modalidades 0, 1 y 2 anteriormente programadas; si se habilita, cuando no se suministra un producto ("las fotocélulas no lo han leído") la selección se considera vacía y por lo tanto deja de ser accesible. Para "restablecer" las selecciones vacías hay que abrir la puerta principal de la máquina e introducir la llave de alimentación de manera que en la pantalla aparezca "puerta abierta".

N.B.: tras la habilitación (ver comando 69) de la conexión SPIRALI LUX (SLAVE) seguidamente a la configuración de la máquina MASTER, apretando el pulsador A se accede a la configuración de los mismos parámetros relativos a la máquina LUX (SLAVE). Para la opción que determina el comportamiento de la máquina en el caso de que el producto no venga distribuido, en la máquina SLAVE están disponibles sólo los valores 0, 1 y 2.

Una vez escogida la opción de funcionamiento, la máquina propone la activación o no de una señal acústica durante la espera de la caída del producto. Con uno cualquiera de los pulsadores del teclado, excepto el "B", se selecciona alternativamente la activación "BEEP-ON" o la exclusión "BEEP-OFF" de la señal acústica. Cuando se visualiza la opción deseada, apretar la tecla "B" para memorizar la opción.

Mando 58 Nivel diagnóstico:

	<p>Para programar SOLAMENTE la opción siguiente hay que entrar en el "modo programación" y, cuando en pantalla aparece el mensaje "Mando 00", hay que volver a apretar el pulsador "test" por otros 3 segundos; se oirá otro sonido largo del zumbador, accediéndose de esta manera al segundo nivel de menús. Aparecerá otra vez el mensaje "Mando 00". Para abandonar el modo programación, apretar la tecla "A".</p>
---	--

El mando puede tomar el valor de 0 o bien 1. Con el mando programado a 1, si la espiral seleccionada no realiza toda la rotación, esta selección quedará fuera de servicio. Mientras que, si el mando está programado a 0, valor de default, ésta seguirá, en cualquier caso, en servicio.

Nota: dicha configuración es válida para las dos máquinas (MASTER y SLAVE).

Mando 59 Introducción código visualización contador de ventas:

El mando se emplea para memorizar un código de 6 caracteres formado por una combinación cualquiera de los pulsadores "A" y "B". Tecleando este código con la máquina en stand-by aparecerá en pantalla, durante aproximadamente 6 segundos, el valor del contador del número de ventas no anulable (véase mando 9). Ejemplo:

1. Modo programación, en la pantalla apareceMando 00
2. Teclear 59 + pulsador "B", en la pantalla aparece.....Código 000000
3. Teclear pulsador "B", en la pantalla aparece.....Código _00000
4. Teclear la combinación deseada de caracteres "A" y "B".....Código ABBAB_
5. Al teclear el sexto carácter el código se memoriza y en la pantalla aparece.....----- OK -----

Nota: Si en el punto 3 se aprieta el pulsador "A" se vuelve al menú principal de la programación dejando inalterado el código. Si en el punto 4 se introduce un 0, se anula el código y se inhibe la correspondiente función.

Nota: dicha configuración es válida para las dos máquinas (MASTER y SLAVE).

Mando 60 Cancela memoria:

	La activación de este mando provoca que todos los datos programados por el utilizador se borren y que automáticamente se restablezcan los parámetros de default establecidos por el fabricante.
---	--

Como respuesta a este mando, en el display se visualiza **Code 0000**. Digitalizando la cifra 6203 y tecleando seguidamente B, se borran todos los datos presentes en la memoria del distribuidor. Esta función debe ser usada con mucha precaución porque se pierden todos los datos disponibles en la máquina desde el punto de vista "electrónico" se presenta como nueva. Sobre el display aparece escrito **"memory cleared"**.

El procedimiento para la cancelación de la memoria es el siguiente:

1. Modo programación, display visualizaMando 00
2. Digitalizar 60 y apretar B, display visualiza Code 0000
3. Digitalizar 6203 y apretar B, el display visualizamemory cleared

Para salir del mando, hay que apretar una vez solamente el pulsador "test".

Mando 61 Puesta a cero security/access code:

Permite anular el código de acceso utilizado en el protocolo EVA_DTS.

Mando 62 Habilitación descuentos:

Son posibles los siguientes tipos de descuento en función del valor programado en este parámetro:

0 = ningún tipo de descuento.

1 = descuento por horarios.

2 = descuento para compras con llave/tarjeta de crédito (posible sólo en modalidad MDB).

3 = descuentos por horarios y para compras con llave/tarjeta de crédito (posible sólo en modalidad MDB).

Nota: Para que se aplique el descuento deben programarse los valores de los horarios deseados en el temporizador diario 2.

Si el sistema cashless permite la aplicación de tablas de precios diferentes, la selección de la tabla que debe aplicarse en el momento de venta se hace automáticamente mediante el protocolo de comunicación entre máquina y lector (posible exclusivamente para los sistemas cashless MDB que prevén esta opción).

Mando 63 Programación venta simple/venta múltiple:

Si el mando es 0, el distribuidor opera con venta simple y en el funcionamiento con dinero contante, el crédito excedente respecto al precio, es restituído. Si esto no es posible, dicho importe va a incrementar el total recaudado como sobreprecio. Viceversa, si el mando está en 1, la máquina funciona con venta múltiple, el importe excedente respecto al precio, después de la venta, se visualiza nuevamente y puede ser recuperado pulsando el botón de "restitución" o puede ser reutilizado. Con caja para fichas tipo EXECUTIVE esta función está programada directamente en la caja para fichas.

Mando 64 Programación lengua visualización mensajes:

Con este mando se modifica la lengua en la cual se visualizan los mensajes sobre el display. El valor **0** corresponde a la lengua italiana, **1** al inglés, **2** al francés, **3** al alemán, **4** al holandés, **5** al sueco, **6** al finlandeses, **7** al español, **8** al Portugués, **9** al Danés, **10** al Noruego. Si por ejemplo se quieren visualizar los mensajes en lengua inglesa, basta proceder de la siguiente manera:

1. Modo programación, display visualizaMando 00
2. Digitalizar 64 y apretar B. sobre el display aparece el valor actual del parámetro..... N
3. Componer el valor 1 y apretar B.

Mando 65 Visualización mensajes opcionales:

Sirve para modificar el mensaje que muestra la máquina en condiciones de stand-by (lista para la venta), programando el mando a 1 la máquina muestra el mensaje "introducir la tarjeta", que puede utilizarse cuando el sistema de pago es del tipo con tarjeta de crédito.

Mando 66 Programación visualización temperatura interior:  

Este mando activa o desactiva la visualización de la temperatura interior de la caja del distribuidor. Si el mando está en 1 cuando la máquina está en reposo, sobre la segunda línea del display se visualiza la temperatura interior. Esta posibilidad se inhibe programando el mando en 0.

Comando 67 configuración y visualización de la temperatura interna SLAVE:  

Esta función permite visualizar temporalmente la temperatura interna de la máquina SLAVE.

Mando 68 Modificación divisa visualizada:

	Mando disponible sólo si hay instalado un visualizador VFD (20x2) con mensajes móviles (mando 50 a 1)
---	---

Este mando permite elegir la divisa que aparece en el visualizador en el momento de selección de un producto. Las divisas posibles están indicadas en la tabla siguiente emparejadas al código de programación:

p.	cód. 01 (Pence)	\$	cód. 14 (Dólares australianos)
K*	cód. 04 (coronas checas)	ps.	cód. 15 (Pesos Argentina)
kr.	cód. 05 (Corona) (* SIT = tólares eslovenos)	/	cód. 16 (No se visualiza ninguna divisa)
Kr	cód. 09 (Coronas danesas)	Euro	cód. 17 (Euro)
Chf	cód. 10 (Franco suizo)	R\$	cód. 18 (Real brasileños)
Rand	cód. 13 (South África Rand)	Kr	cód. 19 (Coronas noruegas)

(* EPROM con segundo set de lenguas)

Mando 69 Elección modo funcionamiento caja para fichas:

Con este mando se elige el tipo y la modalidad de funcionamiento de la caja para fichas. El parámetro puede asumir los siguientes valores:

- 0 sistema EXECUTIVE con precios administrados en máquina
- 1 sistema EXECUTIVE en modalidad PRICE HOLDING (es decir precios programados en la caja para fichas), en este caso, los precios programados para el mando 03 tienen que ser iguales a los programados en la caja para fichas.
- 3 sistema EXECUTIVE con precios administrados en máquina y gestión datos de AUDIT provenientes de la caja para fichas, (para habilitar el envío datos de AUDIT, consultar el manual de la caja para fichas).
- 4 Sistema BDV 001 (véase párrafo utilización caja para fichas BDV)
- 5 Sistema de pago MDB (véase párrafo utilización sistema de pago MDB).

	Cada vez que se modifique este parámetro hay que apagar el distribuidor por unos segundos. Al volver a encenderla, la máquina y la caja recaudadora comunicarán correctamente.
---	--

Mando 90 Selección tipo de datos enviados a la RS232:

La tarjeta de control posee una toma RS232.

El conector de I/O es un 9 polos por cubeta macho (véase la figura) del cual se utilizan los siguientes pin:

- Pin 2 Tx
- Pin 7 DTR
- Pin 5 Ground

La transmisión tiene lugar según las siguientes condiciones:

- 9600 baud
- 8 bit de datos
- no paridad

La transferencia de los datos está regulada por la señal de control DTR (activo alto) suministrado por el dispositivo que recoge los datos. La toma de datos de la máquina tiene lugar con el siguiente procedimiento:

- a) Conexión del dispositivo que recoge datos a la toma RS232.
- b) Pulsar la tecla envío datos
- c) Terminada la transmisión datos, sobre el display aparece el pedido de desconexión del dispositivo.

Por medio del mando 90, es posible elegir la cantidad de datos enviados a la toma RS232. Se tienen tres niveles.

- nivel 1 totales relativos a las transacciones
- nivel 2 totales relativos a las transacciones del nivel 1, más las ventas de cada selección
- nivel 3 totales relativos a las transacciones del nivel 1, datos relativos a los últimos cinco apagamientos y reencendidos de la máquina; datos relativos a los errores verificados.

Si el mando está programado a **4** la máquina dialoga con el mundo exterior a través del interfaz de infrarrojos 082928 según las características del protocolo EVA-DTS.

Si el mando está programado a **5**, la máquina dialoga con el mundo exterior a través del interfaz de infrarrojos 082925 (interfaz IRDA), según las especificaciones del protocolo EVA-DTS vers.5.0.

A continuación, si la precedente opción ha sido programado a **4** ó bien a **5**, la máquina propone la elección de la dirección del input / output: hacia el interfaz de infrarrojos (082928 ó 082925 OPTICAL LINK) o bien hacia la RS232 (conector tipo cubeta que hay en la tarjeta) en este caso los pins del conector utilizados son 2= VMC Tx, 3=VMC Rx, 5= GROUND y la velocidad de transmisión es fija a 9600 baud. La selección se efectúa haciendo pasar las varias opciones de dirección con cualquier botón de la caja de pulsadores y confirmado con el botón "B" el valor deseado.

Si la opción inicial está programada a **5**, la máquina solicita la introducción de la dirección de periférica: introducir el valor deseado y apretar "B".

Si la opción inicial está programada a **5**, la máquina propone la selección de la velocidad de transmisión que debe ser coherente con la programación de la tarjeta 082925 (véanse las relativas instrucciones). El rango programable es de 2400 baud a 19200 baud. La selección se efectúa haciendo pasar las varias opciones de velocidad con cualquier botón de la caja de pulsadores y confirmado con el botón "B" el valor deseado.

Si la opción está programada en el **6** la máquina dialoga con el mundo exterior con el protocolo DEX-UCS.

Ejemplo de impresión:

Model SPIRALI		Full price vends			
Machine code	0	Sel.	N. Vend	Price	Code
Software ver.	V.1.0	11	0	50	0000
Data 02-20 ore	13:47	12	0	100	0000
		13	0	150	0000
		14	0	200	0000
Total values		15	0	250	0000
Pay Vend	500	16	0	300	0000
To cashbox	450	17	0	350	0000
To tubes	3100	18	0	400	0000
Banknotes	2000	19	0	450	0000
Change	0	10	0	500	0000
Inventory	3800				
Overpay	0	21	0	550	0000
Discount	0	22	0	600	0000
Cashless	0	23	0	650	0000
Ex. change	0	24	0	700	0000
Without vend	0	25	0	750	0000
No. Of Vends	5	26	0	800	0000
		27	0	850	0000
Interim values		28	0	900	0000
Pay Vend	400	29	0	950	0000
To cashbox	450	20	0	1000	0000
To tubes	2300				
Banknotes	2000	31	0	1050	0000
Change	0	32	0	1100	0000
Inventory	3800	33	0	1150	0000
Overpay	0	34	0	1200	0000
Discount	0	35	0	1250	0000
Cashless	0	36	0	1300	0000
Ex. change	0	37	0	1350	0000
Without vend	0	38	0	1400	0000
No. Of Vends	4	39	0	1450	0000
		30	0	1500	0000
Discount price vends					
Sel.	N. Vend	Price	Code		
11	0	50	0000	31	0
12	0	100	0000	32	0
13	0	150	0000	33	0
14	0	200	0000	34	0
15	0	250	0000	35	0
16	0	300	0000	36	0
17	0	350	0000	37	0
18	0	400	0000	38	0
19	0	450	0000	39	0
10	0	500	0000	30	0
21	0	550	0000		
22	0	600	0000		
23	0	650	0000		
24	0	700	0000		
25	0	750	0000		
26	0	800	0000		
27	0	850	0000		
28	0	900	0000		
29	0	950	0000		
20	0	1000	0000		
				Power off events	
				POWER-OFF	02-20 10:50
				POWER-ON	02-20 10:50
				POWER-OFF	02-20 11:04
				POWER-ON	02-20 11:04
				Error events	
			

Mando 91 Inserción código de la máquina:

Permite la inserción del código de la máquina. Este código de 8 cifras es enviado, junto a los otros datos, al dispositivo de toma de los datos y sirve para identificar la máquina.

Mando 92 Puesta en cero de los datos de ventas:

Permite el ajuste a cero de los datos de venta de la máquina. Esta operación está subordinada a la inserción de un código de acceso particular. La procedura es la siguiente:

1. Modo programación, display visualizaMando 00
2. Digitalizar 92 y apretar B, display visualiza Código 0000
3. Digitalizar 1221 y apretar B, display visualizaAJUSTO LOS DATOS?
4. Apretando B todos los datos de ventas se ponen en cero. Apretando A se regresa al menu principal y los datos se quedan inalterados.

Mando 94 Visualización últimos 10 power-off: 

Dicho mando permite visualizar los últimos 10 períodos en los que la máquina ha permanecido apagada.

En el display se visualizan los siguientes valores:

POWER OFF FECHA HORA
POWER ON FECHA HORA

Para pasar de una visualización a otra, oprimir la tecla B.

N.B.: Para obtener valores atendibles, el reloj tiene que estar programado.



¡ATENCIÓN! : mandos 95-96-97-98 disponibles sólo si hay instalado el visualizador tipo VFD (20x2) con mensajes móviles.

Mando 95 Introducción mensaje usuario 1 (máx. 63 caracteres):

El mando permite introducir el primero de los dos mensajes modificables por el encargado de la gestión. Este mensaje se visualiza en STAND-BY cuando el sistema de pago puede dar el cambio.

Tecleando 95 y apretando el pulsador **OK**, en la primera línea del visualizador aparece el mensaje actualmente disponible mientras en la segunda línea del visualizador aparece "Carácter 00". Tecleando los códigos de los caracteres que se quieren introducir (véase la siguiente tabla) y confirmando cada vez con el pulsador **OK**, se compone el mensaje deseado. Al final con el pulsador **A** se vuelve al menú principal.

CÓDIGO	CARÁCTER	CÓDIGO	CARÁCTER	CÓDIGO	CARÁCTER
00	avance cursor	28	G	56	i
01	cursor atrás	29	H	57	j
02	espacio	30	I	58	k
03	!	31	J	59	l
04	"	32	K	60	m
05	'	33	L	61	n
06	,	34	M	62	o
07	-	35	N	63	p
08	.	36	O	64	q
09	/	37	P	65	r
10	0	38	Q	66	s
11	1	39	R	67	t
12	2	40	S	68	u
13	3	41	T	69	v
14	4	42	U	70	w
15	5	43	V	71	x
16	6	44	W	72	y
17	7	45	X	73	z
18	8	46	Y	74	á
19	9	47	Z	75	â
20	:	48	a	76	ü
21	;	49	b	77	£
22	A	50	c	78	ä
23	B	51	d	79	ñ
24	C	52	e	80	õ
25	D	53	f		
26	E	54	g		
27	F	55	h		

El carácter con código 00 adelanta el cursor de una posición.



¡CUIDADO! Si el cursor está más allá del primer carácter del mensaje y se aprieta el pulsador A para regresar al menú principal, el mensaje se corta en la posición correspondiente al cursor. Por lo tanto, antes de salir, situar el cursor al final del mensaje.

Nota: Se aconseja componer el mensaje en un trozo de papel utilizando los códigos de la tabla (espacios incluidos) y después programarlo en la máquina.

Mando 96 Introducción mensaje usuario 2 (máx. 63 caracteres):

Este mando permite introducir el segundo mensaje modificable por el usuario. Este mensaje se visualiza in STAND-BY cuando el sistema de pago no puede dar cambio.

Para la introducción sirven las mismas reglas del mando anterior.

Mando 97 Habilitación visualización mensaje usuario 1:

Programando este mando en 1, cuando la máquina está en STAND-BY y el sistema de pago puede restituir la vuelta, se visualizará el mensaje 1 programado por el usuario con el mando 95.
Si el mando está programado en 0, el mensaje visualizado será el standard.

Mando 98 Habilitación visualización mensaje usuario 2:

Programando este mando en 1, cuando la máquina está en STAND-BY y el sistema de pago no puede restituir la vuelta, se visualizará el mensaje 2 programado por el usuario con el mando 95.
Si el mando está programado en 0, el mensaje visualizado será el standard.

Mando 99 Visualización errores: 

Permite la visualización de los últimos 20 errores que se han verificado; para pasar de una visualización a otra, oprimir la tecla B.

CÓDIGO ERROR	SUB-CÓDIGO	SIGNIFICADO
01	Número de código selección	Motor bloqueado (la espiral no gira)
02	Número de código selección	La espiral no completa el giro
05	Número de código selección	Motor desconectado
10	/	Sonda temperatura interior averiada
10	1	Sonda temperatura interior averiada SLAVE
16	1÷6	Error de comunicación entre la tarjeta fotocélulas y la tarjeta main
16	8÷9	Error de comunicación entre la tarjeta fotocélulas y la tarjeta main SLAVE
18	Número de código selección	Apagado de la máquina durante el suministro y acabado del suministro al volver la tensión de línea
30	/	Actuación protección frigorífico (MASTER)
31÷36	/	Señal receptor 1÷6 fuera de rango
31÷36	8	Señal receptor 1÷6 fuera de rango SLAVE
37	/	Interrupción barrera por un tiempo superior a "Time-out LH" (véase mando 55)
38	/	Superación nivel máximo señal durante el suministro
51	1	Interrupción de la conexión MASTER/SLAVE
52		Time out SLAVE
71	Número de código selección	Motor bloqueado (la espiral no gira) SLAVE
72	Número de código selección	La espiral no completa el giro SLAVE
75	Número de código selección	Motor desconectado SLAVE



Es posible que si se abre la puerta, en condiciones de temperatura y humedad particulares, las fotocélulas se empañen. En este caso, al cerrar la puerta, la máquina señalará un error (Error 31) y por unos minutos el funcionamiento de las fotocélulas estará excluido.

8.3.4 MENU SECUNDARIO PROGRAMACIÓN RELOJ, TEMPORIZADOR DIARIOS

Alarma 01 Programación año/mes/día:

Este mando sirve para programar el año, el mes y el día en el reloj que hay en la tarjeta de control, el formato de introducción es YYMMDD.

Alarma 02 Programación horas/minutos:

Este mando sirve para regular el reloj que está en la ficha de control. Digitalizar el valor exacto de horas y minutos y apretar B para memorizarlo.

Para regular el reloj a las 10:30, realizar lo siguiente:

1. Modo programación, display visualizaMando 00
2. Digitalizar 02 y apretar B, display visualiza Alarmas 00
3. Digitalizar 2 y apretar B, sobre el display aparece la hora programada actualmente NNNN
4. Componer el valor 1030 y apretar B.

N.B.: Es indispensable una correcta programación del reloj si se desean utilizar los controles horarios disponibles: encendido luz al neón en horario, activación del descuento por zonas horarias, control fechas de vencimiento.

Alarmas 11–14 Encendido apagado neón:

con estos mandos se pueden programar dos periodos diarios de encendido y apagado de los neones. De todos modos, también en los periodos en los que los neones están apagados, la presión de un pulsador del teclado o la introducción de dinero provoca su encendido por un período de 3' durante el que presumiblemente se efectúa un ciclo de venta. Para excluir este control horario es suficiente programar en correspondencia del mando 11 el valor 24.

Ciclo encendido neón:

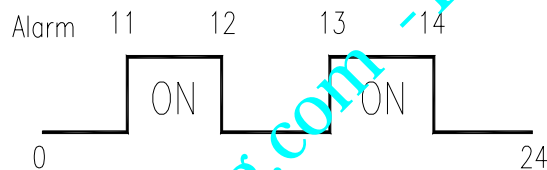

FIG. 6

Si, por ejemplo, se desea activar el encendido de los neones de las 11 a las 12 y de las 13 a las 14, proceder en el modo siguiente :

1. Modo programación, en el visualizador apareceMando 00
2. Teclear 02 y apretar B, en el visualizador aparece Alarmas 00
3. Teclear 11 y apretar B, en el visualizador aparece la hora del primer encendido del neón NNNN
4. Introducir valor 1100 y apretar B.
5. Teclear 12 y apretar B, en el visualizador aparece la hora del primer apagado del neón NNNN
6. Introducir valor 1200 y apretar B.
7. Teclear 13 y apretar B, en el visualizador aparece la hora del segundo encendido del neón NNNN
8. Introducir valor 1300 y apretar B.
9. Teclear 14 y apretar B, en el visualizador aparece la hora del segundo apagado del neón NNNN
10. Introducir valor 1400 y apretar B.

Nota: Los periodos deben programarse en el orden 11-12-13-14.

Alarmas 21–24 Programación fajas horarias de descuento:

como los mandos precedentes pero sirven para programar los periodos del día con venta descontada. En los periodos en los que está activado el descuento, la máquina toma como referencia los precios programados en el submenú relativo a los precios descontados. Naturalmente el mando 62 del menú principal debe estar programado a 1.

Si, por ejemplo, se quiere activar la venta con descuento de las 10.30 a las 13.30 horas proceder en el modo siguiente:

1. Modo programación, en el visualizador apareceMando 00
2. Teclear 02 y apretar B, en el visualizador aparece Alarmas 00
3. Teclear 21 y apretar B, en el visualizador aparece la hora de la primera activación del descuento
...NNNN
4. Introducir valor 1030 y apretar B.
5. Teclear 22 y apretar B, en el visualizador aparece la hora de la primera desactivación del descuento NNNN
6. Introducir valor 1330 y apretar B.

Nota: Los periodos deben programarse en el orden 21-22-23-24.

Alarmas 31-34 Inhibición selecciones por periodos diarios:

Estos mandos permiten la inhibición de las selecciones programadas en el mando "Alarma 36" durante dos periodos diarios. Para programar un único periodo de inhibición al día, efectuar la siguiente programación:

Alarma 31 = inicio del periodo de inhibición de las selecciones

Alarma 32 = final del periodo de inhibición de las selecciones

Alarma 33 = inicio del segundo periodo de inhibición de las selecciones

Alarma 34 = final del segundo periodo de inhibición de las selecciones

Si el uso de esta función no es necesario, programar 2400 en correspondencia de **Alarma 31**.

Alarma 36 Programación de las selecciones susceptibles de inhibición a horas:

Este mando permite escoger qué selecciones deben inhibirse en los periodos de tiempo durante los que se activa la función "inhibición de las selecciones" (véase programación **Alarmas 31-34**).

Ejemplo:

Para activar el periodo de inhibición a horas para la selección 15 procédase en el modo siguiente:

1. Modo programación, en la pantalla apareceMando 00
2. Teclear 02 y apretar B, en la pantalla aparece Alarmas 00
3. Teclear 36 y apretar B, en la pantalla apareceSelección nº 00
4. Teclear 15 y apretar B, en la pantalla aparece En./Dis. 1/0 N
5. Programar el valor 1 y apretar B.

N.B.: tras la habilitación (ver comando 69) de la conexión SPIRALI LUX (SLAVE) seguidamente a la configuración de la máquina MASTER, apretando el pulsador A se accede a la configuración de los mismos parámetros relativos a la máquina LUX (SLAVE).

8.4 UTILIZACIÓN CAJA PARA FICHAS BDV



La conexión y la desconexión de la caja recaudadora deben efectuarse con la máquina apagada.

Instalación: Para conectar la caja para fichas, solicitar al constructor el cablecito específico de conexión (cod. 300238). Después de la conexión, encender la máquina, entrar en la programación y programar el **mando 69 en 4** y apagar la máquina por algunos segundos. Al reencendido la máquina y la caja para fichas comunicaran correctamente.

Mando 30	Obligación de compra antes del vuelto	(def. 0)
Mando 31	Crédito máximo	(def. 0)
Mando 32	Valor máximo monedas vueltas	(def. 0)
Mando 33	Inhibición monedas simples	(todas habil.)
Mando 34	Inhibición monedas vuelto pequeño	(todas habil.)
Mando 35	Nivel monedas mensaje importe exacto	(def. 0)
Mando 36	Ecuación importe exacto	(def. 0)
Mando 37	Habilitación lector de tarjeta	(def. 0)
Mando 38	Vaciado tubos de restitución-vuelto	
Mando 39	Llenado tubos de restitución-vuelto	

Mando 30 Obligación de compra antes del vuelto:

Programando este mando a 1, el cliente está obligado en la compra antes de obtener el vuelto, esto para evitar que la caja para fichas sea usada como cambiamonedas. El vuelto es erogado si la venta quebrase.

Mando 31 Crédito máximo:

Programar el crédito máximo aceptado por la caja para fichas. Superando este valor, la aceptación de ulteriores monedas está bloqueada.

Mando 32 Valor máximo monedas vueltas:

Esta función está activa solo en venta multiple. Si el valor del crédito que queda después de una venta está superior que el valor programado por el mando, la erogación del vuelto está bloqueada. Por eso se deberan efectuar ulteriores compras hasta que el crédito que queda resulte inferior que el valor programado. Accionando la palanca de reembolso se obtendrá el vuelto.

Mando 33 Inhibición monedas simples:

Con este mando se bloquea la aceptación de monedas particulares por la caja para fichas. Por ejemplo si se quiere bloquear la aceptación de la moneda 5, proceder de la siguiente manera:

1. Modo programación, display visualizaMando 00
2. Digitalizar 33 y apretar B, display visualiza Moneda N° 00
3. Digitalizar 5 y apretar C, display visualiza0
4. Digitalizar 1 y apretar B.

Mando 34 Inhibición monedas vuelto pequeño:

Con este mando se bloquea la aceptación de monedas particulares en condiciones de vuelto pequeño, es decir cuando el display visualiza el mensaje "Insertar solo importe exacto".

Mando 35 Nivel monedas mensaje importe exacto:

Se puede programar un valor de 0 a 15, que representa el número de monedas que hay que añadir al nivel mínimo predefinido de contenido de los tubos, para que se abandone la condición de "importe exacto".

Mando 36 Ecuación importe exacto:

Indica la combinación de los espacios vacíos en los tubos para que el mensaje importe exacto sea activado. Sigue una lista de combinaciones posibles:

0 = A o (B y C)	1 = A y B y C	2 = solo A y B
3 = A y (B o C)	4 = solo A	5 = solo A o B
6 = A o B o C	7 = solo A y C	8 = solo A o C
9 = solo B y C	10 = solo B	11 = solo B o C
12 = solo C		

Mando 37 Habilitación lector de tarjeta:

Programando este mando a 1, se habilita el funcionamiento del lector de tarjeta.

Mando 38 Vaciado tubos de restitución-vuelto:

Este mando se utiliza para inventariar las monedas presentes en los tubos de la caja para fichas. Para obtener la erogación del tubo 1 (monedas de valor más pequeño), proceder de la siguiente manera:

1. Modo programación, display visualizaMando 00
2. Digitalizar 38 y apretar B, display visualiza Tubo N° 00
3. Digitalizar 1 y apretar B.

La caja para fichas empieza erogar monedas desde el tubo seleccionado hasta que se solte el pulsador B.

Mando 39 Llenado tubos de restitución-vuelto:

Proceder de la siguiente manera:

1. Modo programación, display visualizaMando 00
2. Digitalizar 39 y apretar B
3. Insertar las monedas en la caja para fichas.
4. Apretar nuevamente el pulsador B.

N.B. No ejecutando correctamente esta procedura, se podran encontrar valores incorrectos en los mandos 09 y 10.

www.VisionsVending.com - Tel. 981 018 383

8.5 UTILIZACIÓN SISTEMAS DE PAGO MDB



La conexión y la desconexión de la caja recaudadora deben efectuarse con la máquina apagada.

Instalación: La caja para fichas MDB, se conecta al conector J4 de la tarjeta de control (véase la figura). El mando **69 se programa en el valor 5**, y después se tendrá que apagar la máquina durante unos segundos. Al volver a encender, la máquina y la caja para fichas se comunicarán correctamente.

Se tienen los siguientes mandos adicionales para la utilización de estos sistemas de pago:

- Mando 27** Programación de la indicación de que el sistema de pago está fuera de servicio.
- Mando 28** Selección contadores contenido tubos devolución del resto.
- Mando 29** Inhibición de la visualización del crédito cashless.
- Mando 30** Obligación de compra antes del vuelto.
- Mando 31** Programación crédito máx. aceptado.
- Mando 32** Nivel mínimo de monedas en los tubos.
- Mando 33** Inhibición monedas individuales.
- Mando 34** Inhibición monedas en condiciones de importe exacto.
- Mando 35** Puesta a cero de los contadores de monedas en los tubos para la devolución del resto.
- Mando 36** Condición de importe exacto (no hay resto).
- Mando 37** Inhibición lector de billete en condición de importe exacto.
- Mando 38** Vaciado tubos de restitución-vuelto.
- Mando 39** Llenado tubos de devolución de cambio.

Mando 27 Programación de la indicación de que el sistema de pago está fuera de servicio:



Para programar **SOLAMENTE** la opción siguiente hay que entrar en el "modo programación" y, cuando en pantalla aparece el mensaje "Mando 00", hay que volver a apretar el pulsador "test" por otros 3 segundos; se oirá otro sonido largo del zumbador, accediéndose de esta manera al segundo nivel de menús. Aparecerá otra vez el mensaje "Mando 00". Para abandonar el modo programación, apretar la tecla "A".

Si el mando está programado a 1, cuando se interrumpe la conexión con el sistema de pago MDB, el distribuidor quedará fuera de servicio y en pantalla aparecerá el mensaje; si el mando está programado a 0 (cero), la opción está excluida. La programación por default es 0.

Mando 28 Selección contadores contenido tubos devolución del resto:

El mando permite escoger si utilizar los contadores correspondientes al contenido de los tubos para la devolución del resto de la caja recaudadora o bien utilizar exclusivamente los contadores internos de la máquina. Si el mando está programado en el 1 cada vez que se efectúe un power-up los contadores correspondientes al contenido de los tubos para la devolución del resto interiores de la máquina se actualizan con los valores enviados por la caja recaudadora. Si, en cambio, el mando está programado en el 0 se ignoran los valores que envía la caja recaudadora.

Mando 29 Inhibición de la visualización del crédito cashless:

El mando permite inhibir o habilitar la visualización del crédito procedente del dispositivo cashless MDB (lector de llave o tarjeta). Si el mando está programado en 1, el crédito correspondiente al dispositivo cashless no aparece; si, en cambio, el mando se programa en el 0, la máquina muestra también el crédito correspondiente al dispositivo cashless.

Mando 30 Obligación de compra antes del vuelto:

Programando este mando a 1, el cliente está obligado en la compra antes de obtener el vuelto, esto para evitar que la caja para fichas sea usada como cambiamonedas. El vuelto es erogado si la venta quebrase.

Mando 31 Programación crédito máx. aceptado:

Se programa el crédito máximo aceptado por la caja para fichas, cuando este valor se supera, se bloquea la aceptación de otras monedas/billetes.

Mando 32 Nivel mínimo de monedas en los tubos:

Es el número de monedas, en cada caja recaudadora, que debe quedar en cada uno de los tubos para garantizar el correcto funcionamiento del sistema de suministro (Consultar el manual de la caja recaudadora para programar el valor correcto de este parámetro). Si a cada tubo hay asociado un valor diferente debe programarse el valor máximo de entre los declarados. La programación de este parámetro es fundamental para que el distribuidor pueda efectuar una correcta gestión contable.

Nota: el inventario tubos, mando 38, se parará cuando el contenido de cada tubo alcance el valor programado en el mando 32. Para vaciar por completo los tubos, utilizar los pulsadores de suministración de la caja recaudadora.

Mando 33 Inhibición monedas individuales:

Mediante este mando se bloquea la aceptación de determinadas monedas por parte de la caja para fichas. Si por ejemplo se quiere bloquear la aceptación de la moneda 5, hay que proceder de la siguiente manera:

1. Modo programación, en el display se visualizaMando 00
2. Digitalizar 33 y oprimir B, en el display se visualiza..... Coin núm. 00
3. Digitalizar 5 y oprimir B, en el display se visualiza.....1
4. Digitalizar 0 y oprimir B.

N.B.: Para activar las posibles modificaciones del mando 33, apagar y reencender la máquina después de la modificación misma.

Mando 34 Inhibición monedas en condiciones de importe exacto:

Este mando sirve para bloquear la aceptación de determinadas monedas en condiciones de cambio chico, es decir cuando en el display se visualiza el mensaje "Insertar sólo importe exacto".

1. Modo programación, en el display se visualizaMando 00
2. Digitalizar 34 y oprimir B, en el display se visualiza..... Coin núm. 00
3. Digitalizar 5 y oprimir B, en el display se visualiza.....1
4. Digitalizar 0 y oprimir B.

Mando 35 Puesta a cero de los contadores de monedas en los tubos para la devolución del resto:

Este mando se utiliza cuando se sustituye la caja recaudadora o cuando se vacían, con la máquina apagada, los tubos para la devolución del resto, para sincronizar los contadores con el efectivo contenido de los tubos para la devolución del resto.

1. Modo programación, en la pantalla aparece.....Mando 00
2. Teclear 35 y apretar B, en la pantalla aparece Código 0000
3. Teclear 6203 y apretar B.

Mando 36 Condición de importe exacto (no hay resto):

Con este mando se programa para cada tubo de devolución del resto el número de monedas por debajo del cual resulta real la condición no hay resto. El valor programado tiene que considerar el nivel mínimo de monedas en los tubos (mando 32) en el sentido que tiene que ser superior a éste (por ejemplo: si el mando 32 está programado a 5, los valores programados en el mando 36 tienen que tener como valor mínimo el 6). Los tubos que no se desea incluir en la condición se programan a "0".

Cuando el contenido de uno cualquier de los tubos, incluidos en la condición, baja por debajo del valor correspondiente programado, la máquina mostrará la advertencia de que no hay resto.

Mando 37 Inhibición lector de billetes en condiciones de importe exacto:

Programando en 1 este mando, en condiciones de importe exacto, el lector de billetes se inhibe.

N.B.: En el caso de que se instale solamente el lector de billetes, este mando tiene que estar programado en 0.

Mando 38 Vaciado tubos de restitución-vuelto:

Este mando se utiliza para inventariar las monedas presentes en los tubos de la caja para fichas. Para obtener la erogación del tubo 1 (monedas de valor más pequeño), proceder de la siguiente manera:

1. Modo programación, display visualizaMando 00
2. Digitalizar 38 y apretar B, display visualiza..... Tubo N° 00
3. Digitalizar 1 y apretar B.

La caja para fichas empieza erogar monedas desde el tubo seleccionado hasta que se solte el pulsador B.

Mando 39 Llenado tubos de devolución del cambio:

Se procede de la siguiente manera:

1. Modo programación, en el display se visualiza Mando 00
2. Digitalizar 39 y oprimir B
3. Insertar las monedas en la caja para fichas.
4. Oprimir nuevamente el botón B.

N.B. No ejecutando correctamente esta procedura, se podran encontrar valores incorrectos en los mandos 09 y 10.

8.6 UTILIZACIÓN SISTEMAS DE PAGO EXECUTIVE PRICE HOLDING

Executive Standard ⇒ Mando 69 programado a 0

El sistema de pago Executive standard, gestiona los precios directamente en la máquina y no en el sistema de pago.

Por ejemplo si se desea programar la selección 21 a 0,75 € seguir las instrucciones incluidas a continuación:

- 1.1) Modo programación , en el visualizador aparece..... **Mando 00**
- 1.2) Teclear 03 y apretar B , en el visualizador aparece **Selección N° 00**
- 1.3) Teclear 21 y apretar B , en el visualizador aparece **Precio 00**
- 1.4) Teclear 75 y apretar B , en el visualizador aparece **Selección N° 00**

Si se desea programar otra selección, repetir la secuencia desde el punto 1.2 en caso contrario apretar dos veces A.

Executive price-holding/price-display ⇒ Mando 69 programado a 1

En el sistema de pago Executive price-holding/price-display los precios los gestiona el sistema de pago.

En este caso debe copiarse la tabla precios (lista precios) programada en el sistema de pago en el mando 03 del distribuidor (desde precio 1 hasta precio n) , mientras que en el Mando 05 se vincularán a la selección los precios tomando como referencia su número .

Ejemplo: si se desea programar la selección 21 a 0,75 € hacer lo explicado a continuación:

Supongamos que el segundo precio programado en el sistema de pago sea 0,75 €.

- 1.1) Modo programación , en el visualizador aparece..... **Mando 00**
- 1.2) Teclear 03 y apretar B, en el visualizador aparece **Precio Número 00**
- 1.3) Teclear 02 (segundo precio) y apretar B, en el visualizador aparece **Precio 00**
- 1.4) Teclear 75 y apretar B, en el visualizador aparece **Precio Número 00**
- 1.5) Apretar A .. en el visualizador aparece..... **Mando 00**
- 1.6) Teclear 05 y apretar B, en el visualizador aparece **Selección N° 00**
- 1.7) Teclear 21 y apretar B, en el visualizador aparece **Precio Número 00**
- 1.8) Teclear 02 (segundo precio) y apretar B, en el visualizador aparece **Selección N° 00**

Si se desea programar otra selección repetir la secuencia desde el punto 1.6 en caso contrario apretar dos veces A.

9 REGULACIONES

9.1 ESPIRALES

	<p>La mayor parte de los productos se suministra sin problemas cuando el extremo de la espiral está colocado en 6 horas.</p> <p>Para modificar la posición del extremo, es necesario tirar la espiral hacia adelante hasta que la base del soporte-espirales no se desprenda del motor, luego se la debe girar hasta ubicarla en la posición deseada y finalmente soltarla, ya que por efecto del resorte volverá a entrar en el motor. Eventualmente empujar para que entre completamente.</p> <p>Se puede hacer girar cada espiral sólo 45° a la vez.</p>
---	--

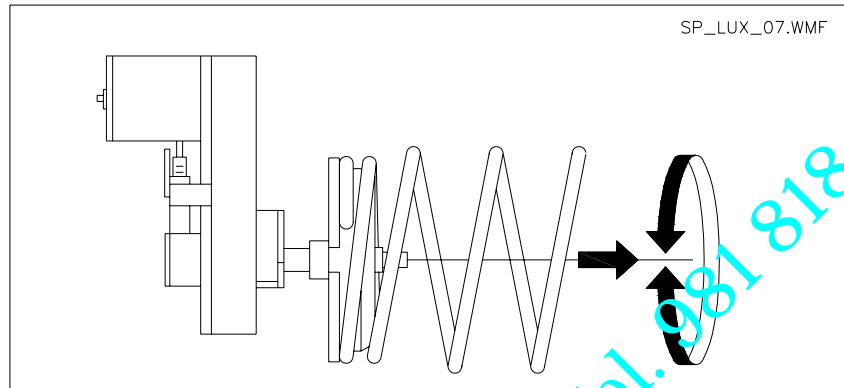



FIG. 7

9.2 SUSTITUCION ESPIRAL Y GRUPO MOTOR EXPULSOR

	<p>El distribuidor está provisto de cajones con espirales de pasos y diámetros diferentes. Para realizar alguna variación respecto a la cantidad o la disposición de las espirales, proceder de la siguiente manera:</p> <ol style="list-style-type: none"> 1) Abrir la puerta principal. 2) Extraer el cajón donde está la espiral que se desea modificar. 3) Desconectar y quitar el conjunto motor/espiral. 4) Sacar la espiral del soporte de plástico (hacer palanca entre la espiral y el soporte) y colocar la otra espiral o el otro grupo motor expulsor. 5) Montar el nuevo grupo espiral, procediendo en sentido contrario; concluida la operación, cerciorarse de que el extremo de la espiral esté colocado a 6 horas, si así no fuera, consultar el párrafo 9.1.
---	---

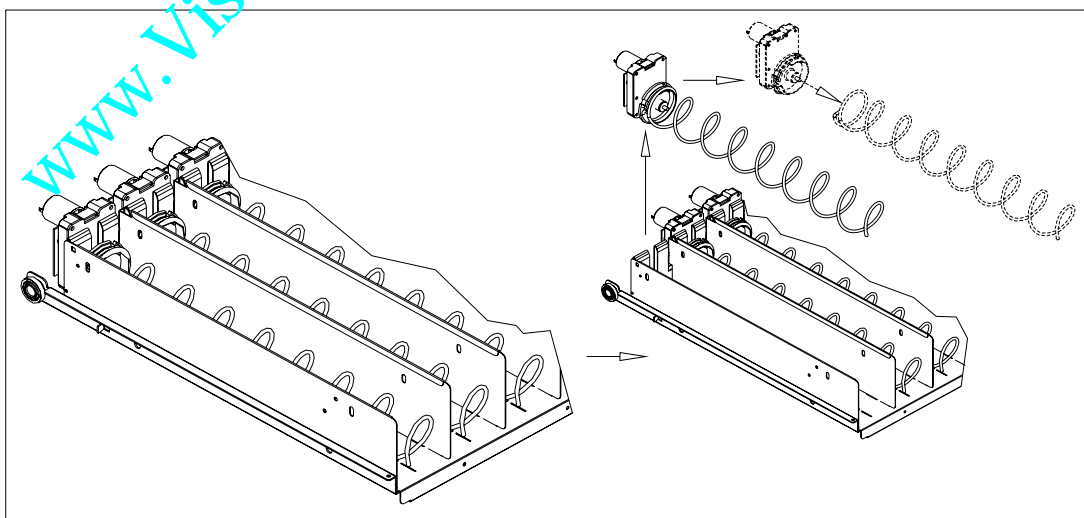



FIG. 8

9.3 PROCEDIMIENTO PARA LA REMOCIÓN DE LOS CAJONES (FIG.9)

	<p>Para sustituir el cajón se debe proceder de la siguiente manera:</p> <ol style="list-style-type: none"> 1) Abrir la puerta principal. 2) Quitar la corriente eléctrica llevando el interruptor a "OFF". 3) Disconectar el conector eléctrico -A- fig. 10. 4) Extraer el cajón forzando el bloque del resorte de posicionamiento. 5) Tirar el cajón hasta el paro, después levantarlo en alto, girarlo en bajo hasta el desenganche de la guía y en fin removerlo de la máquina FIG. 9. <p>Para el montaje de otro cajón, la procedura es la siguiente:</p> <ol style="list-style-type: none"> 1) Insertar el cajón. 2) Empujar hasta que el cajón se empalma en posición de bloque. 3) Insertar el conector eléctrico -A- fig. 10. 4) Portar el interruptor en posición "on". 5) Cerrar la puerta principal.
---	---

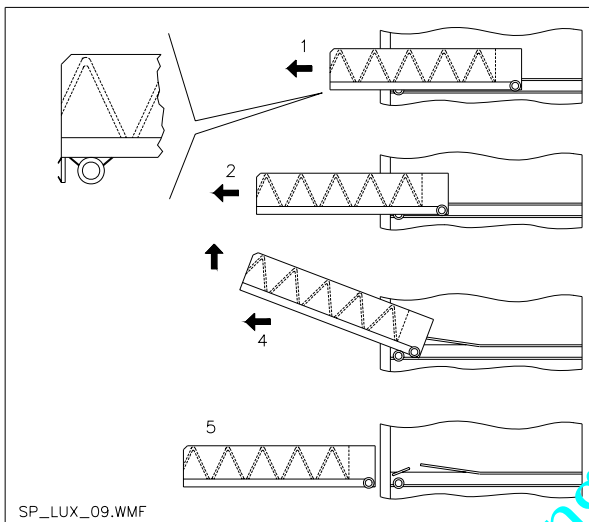

FIG. 9

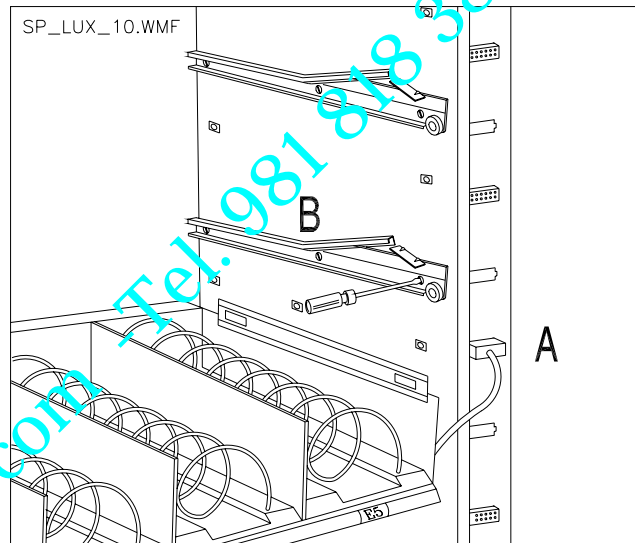



FIG. 10

9.4 VARIACION CANTIDAD CAJONES

	<p>Los distribuidores que poseen 6 cajones pueden ser transformados en distribuidores de 7 cajones, de la siguiente forma:</p> <ol style="list-style-type: none"> 1) Abrir la puerta. 2) Quitar la corriente eléctrica llevando el interruptor a "OFF". 3) Extraer todos los cajones del Distribuidor Automático 4) Desplazar las guías ref. B FIG. 10 (la última en bajo está deja en la posición correcta y no necesita desplazamiento). 5) Desplazar los conectadores, ref. A. FIG. 10, sobre el borde de la caja. 6) Quitar un par de guías y un cableado del conector. 7) Re-montar 7 cajones, controlando que el resorte de bloque esté empalmado y los conectadores estén bien insertados. 8) Impostar los nuevos precios.
---	---

9.5 INSTRUCCIONES PARA CONVERTIR EL ESPACIO DE LOS CAJONES de uno grande a dos espacios pequeños (FIG. 11).

	<ol style="list-style-type: none"> 1) Abrir la puerta. 2) Desconectar el interruptor principal. 3) Extraer el cajón que se debe modificar. 4) Sacar el conjunto formado por motor + espiral ref.1. 5) Quitar la bandeja ref.3. 6) Sustituir la espiral de diámetro grande con una de diámetro pequeño. 7) Colocar el conjunto motor + espiral de diámetro pequeño en la ranura de la izquierda del soporte (ref.4). 8) Colocar el nuevo conjunto motor + espiral de diámetro pequeño en la ranura de la derecha conectándolo al cableado existente en el cajón. 9) Agregar el nuevo tabique divisor en el medio de las dos espirales. 10) Instalar los nuevos letreros con los precios y las selecciones. 11) Introducir el cajón modificado teniendo cuidado de que el conector esté bien conectado. 12) Programar las nuevas selecciones al precio de venta deseado. 13) Probar las selecciones modificadas para asegurarse de que funcionen correctamente.
---	--

9.6 INSTRUCCIONES PARA CONVERTIR EL ESPACIO DE LOS CAJONES de dos espacios pequeños a un espacio grande (FIG. 11).

	<ol style="list-style-type: none"> 1) Abrir la puerta. 2) Desconectar el interruptor principal. 3) Extraer el cajón que se desea modificar. 4) Sacar los grupos motor + espiral (ref.1). 5) Uno de los grupos motor + espiral dejarlo aparte y al otro sustituirle la espiral de diámetro pequeño con una de diámetro grande. 6) Quitar el tabique divisor (ref.2). 7) Colocar la bandeja (ref.3). 8) Introducir el grupo motor + espiral de diámetro grande en la ranura central del soporte (ref.4). 9) Instalar los nuevos letreros de precios y selecciones. 10) Introducir el cajón modificado teniendo cuidado de que el conector resulte bien conectado. 11) Programar el precio de venta deseado para las nuevas selecciones. <p>NOTA: En las selecciones de dos espacios grandes, los números de selección serán impares. Ej.: Las selecciones A 1 y A 2 fundidas en un único compartimento, corresponderán a la selección A 1.</p> <ol style="list-style-type: none"> 12) Probar las selecciones modificadas para asegurarse de que funcionan correctamente.
---	---

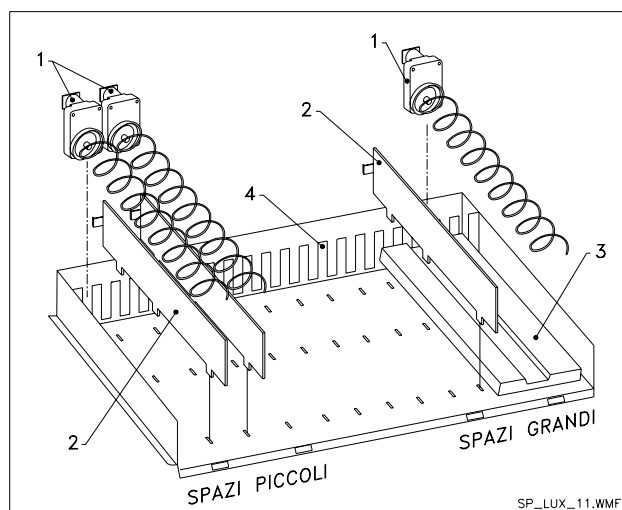
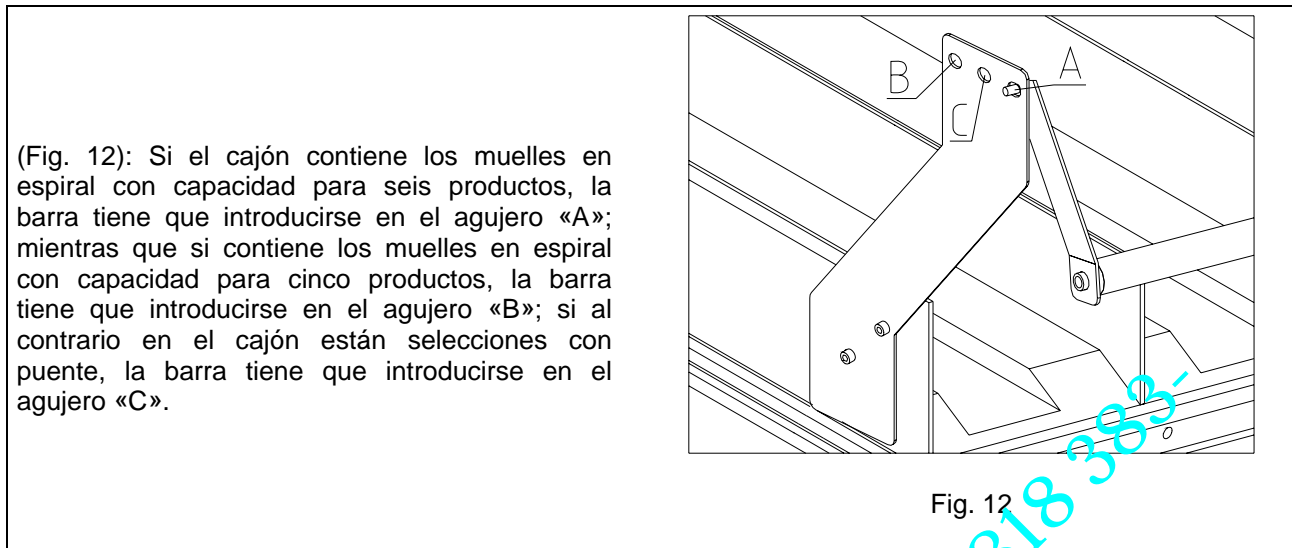



FIG. 11

9.7 KIT DESCARGA BOTELLAS



9.8 INSTRUCCIONES PARA EL DESMONTAJE DEL NEÓN

	<p>Neón puerta:</p> <ul style="list-style-type: none"> A) Desconectar el interruptor principal. B) Desenganche el grupo neón de los soportes. C) Corte las bridas de fijación del cableado. D) Extraiga los extremos del cableado. E) Sustituya la lámpara fluorescente. F) Para el montaje efectúe las mismas operaciones en orden contrario.
---	---

10 INSTRUCCIONES PARA LA LIMPIEZA

	Estas operaciones deben asignarse a personal adecuadamente formado determinado por el gestor del aparato.
---	--

Se debería limpiar el distribuidor periódicamente para asegurar las condiciones higiénicas aptas para la venta de productos alimentarios. Contactar la oficina sanitaria local para establecer una solución aprobada respecto a la limpieza y a las reglas específicas para la correcta administración de los distribuidores automáticos

	Se aconseja apagar la máquina con el interruptor general antes de iniciar las operaciones de limpieza.
---	---

10.1 PUNTOS IMPORTANTES PARA LA LIMPIEZA

A - Con detergente específico para la limpieza:

- 1) Interior de la caja portante
- 2) Cajones
- 3) Cubeta evaporador

B - Con una solución para vidrios:

- 1) Vidrio de exposición

C - Sistema de refrigeración:

Quitar la suciedad del condensador con una aspiradora o con aire comprimido. Controlar que pase aire entre la parte anterior y la posterior del condensador.

Limpiar siempre la caja portante después de esta operación.

	Si esta operación no se realiza correctamente, el sistema de refrigeración podría resultar seriamente dañado.
---	--

	ATENCIÓN: <ul style="list-style-type: none"> • NO SUMERGIR LA CAJA RECAUDADORA EN EL AGUA, • NO USAR MATERIALES ABRASIVOS, • NO USAR LUBRICANTES EN AEROSOL.
---	--

10.2 INACTIVIDAD

Si se prevé un largo periodo de inactividad de la máquina, deben adoptarse adecuadas precauciones para que no se creen situaciones peligrosas al volver a ponerla en marcha; por un largo periodo de inactividad se entiende un periodo de tiempo superior a un mes.

Para largos periodos de reposo hay que:

- Limpiar cuidadosamente la máquina y secarla;
- Controlarla cuidadosamente y sustituir las partes dañadas o gastadas;
- Verificar el apretado de los tornillos y pernos;
- Cubrir la máquina después de haberla colocada en un ambiente protegido.

La nueva puesta en funcionamiento del distribuido automático debe efectuarse siguiendo las indicaciones del párrafo "Instalación" del presente manual, prestando especial atención si se venden productos alimenticios (véase párrafo "Uso del distribuidor automático para la venta de productos alimenticios")

11 LAY OUT CONECTADORES ELÉTRICO

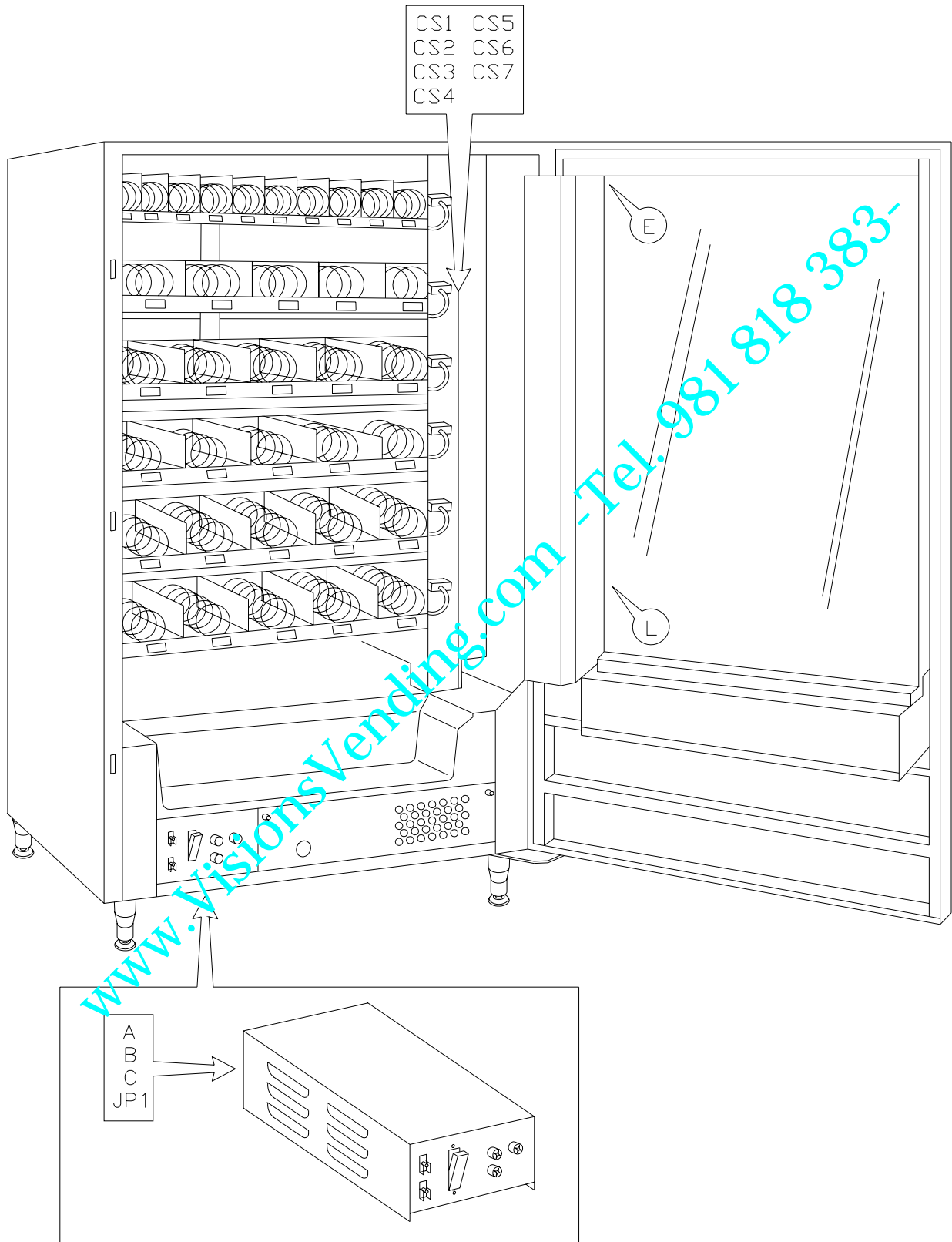

ESPAÑOL