

INDICE

1	PROLOGO	2
1.1	IDENTIFICACIÓN DE LA MAQUINA	2
1.2	DISPOSICIÓN DE LOS ADHESIVOS	2
1.3	SEGURIDAD	4
1.4	SITUACIONES DE EMERGENCIA.....	4
1.5	GUÍA PARA LA CONSULTA.....	5
2	USO DEL DISTRIBUIDOR AUTOMÁTICO PARA LA VENTA DE PRODUCTOS ALIMENTICIOS	6
3	CARACTERISTICAS TECNICAS	7
4	COMPONENTES DE LA PUERTA	9
5	COMPONENTES INTERIORES	10
6	TRANSPORTE, DESPLAZAMIENTO, ALMACENAJE Y DESEMBALAJE	11
6.1	TRANSPORTE Y DESPLAZAMIENTO 	11
6.2	ALMACENAJE 	11
6.3	DESEMBALAJE 	11
6.4	INSTALACIÓN 	12
6.5	ADVERTENCIAS PARA LA INSTALACION 	14
6.6	ADVERTENCIAS PARA LA DEMOLICIÓN DE LA MAQUINA 	14
7	MANEJO DEL DISTRIBUIDOR	15
7.1	MICROINTERRUPTOR DE LA PUERTA. 	15
7.2	CARGA PRODUCTOS EN LA ZONA CAJONES 	15
7.3	DISTANCIADORES DE PRODUCTOS EN CAJONES (FIG. 4)	16
7.4	EXPULSOR DE PRODUCTOS (FIG. 4).....	16
7.5	OPERACIONES DE VENTA DE UN PRODUCTO.....	16
8	PROGRAMACIÓN	17
8.1	EXPLICACION SOBRE LOS MANDOS	19
8.1.1	ACCESO A LOS MENUS SECUNDARIOS	19
8.1.2	PROGRAMACIÓN PARAMETROS FRIGORIFICO 	21
8.1.3	PROGRAMACIÓN PARAMETROS MAQUINA.....	22
8.1.4	MENU SECUNDARIO PROGRAMACIÓN RELOJ, TEMPORIZADOR DIARIOS.....	30
8.2	UTILIZACIÓN CAJA PARA FICHAS BDV	31
8.3	UTILIZACIÓN SISTEMAS DE PAGO MDB	33
8.4	UTILIZACIÓN SISTEMAS DE PAGO EXECUTIVE PRICE HOLDING	35
9	REGULACIONES 	36
9.1	ESPIRALES	36
9.2	SUSTITUCION ESPIRAL Y GRUPO MOTOR EXPULSOR.....	36
9.3	INSTRUCCIONES PARA EL DESMONTAJE DEL NEON.....	36
9.4	PROCEDIMIENTO PARA LA REMOCIÓN DE LOS CAJONES (FIG.9).....	37
9.5	VARIACIÓN CANTIDAD CAJONES.....	37
9.6	INSTRUCCIONES PARA CONVERTIR EL ESPACIO DE LOS CAJONES	38
9.7	INSTRUCCIONES PARA CONVERTIR EL ESPACIO DE LOS CAJONES	38
9.8	KIT DESCARGA BOTELLAS.....	39
10	PROCEDIMIENTO PARA DESMONTAR EL GRUPO FRIGORÍFICO 	39
11	PROCEDIMIENTO PARA DESMONTAR EL VENTILADOR INFERIOR 	40
12	PROCEDIMIENTO PARA DESMONTAR EL VENTILADOR SUPERIOR 	40
13	PROCEDIMIENTO PARA EL DESMONTAJE DE LA RESISTENCIA 	41
14	DESPLAZAMIENTO DEL PANEL DIVISORIO	41
15	INSTRUCCIONES PARA LA LIMPIEZA	43
15.1	PUNTOS IMPORTANTES PARA LA LIMPIEZA	43
15.2	INACTIVIDAD.....	43
16	LAY OUT CONECTADORES ELÉTRICO	44

1 PROLOGO

La presente documentación es parte integrante de la máquina y, por lo tanto, debe acompañar toda transferencia de propiedad o traslado de empresa.

Antes de proceder a la instalación y al uso del distribuidor, es necesario leer escrupolosamente y comprender el contenido de este manual, ya que contiene importantes informaciones respecto a la seguridad en la instalación, las normas de empleo y las operaciones de manutención.

Este manual contiene toda la información que el personal encargado del funcionamiento de la máquina y de su mantenimiento normal necesitan para poder trabajar en condiciones de seguridad.

Aconsejamos, además, ponerse en contacto con la Casa Constructora para solicitar información, recambios o accesorios; se prohíbe realizar o efectuar cualquier tipo de operación de la que no se ha entendido perfectamente la forma exacta de proceder.

El manual o una copia del mismo debe estar siempre cerca de la máquina para que el operador pueda consultarlo; se conservará en un lugar protegido del calor, humedad y agentes corrosivos (aceite, lubricantes, productos corrosivos).

El manual debe consultarse prestando atención a no dañarlo; no deben arrancarse páginas, sustituir o borrar información o, en cualquier caso, modificar su contenido.

Eventuales actualizaciones y las páginas ilustrativas de los accesorios, son una integración al presente manual y por tanto deben añadirse al mismo.

1.1 IDENTIFICACIÓN DE LA MAQUINA

Las páginas siguientes de este fascículo ilustran cómo debe hacer el usuario para identificar el producto DISTRIBUIDOR AUTOMÁTICO; dicha información resulta muy importante porque garantiza al constructor la posibilidad de ofrecer al usuario, en cualquier momento, con velocidad y seguridad, informaciones técnicas de cualquier tipo o bien, de gestionar con mayor facilidad los repuestos.

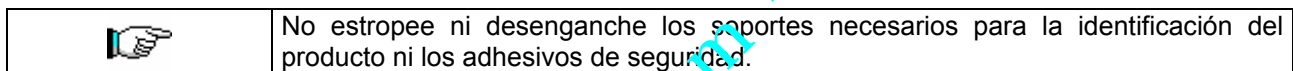

El soporte de identificación es la chapa plastificada que contiene los datos que deben ser comunicados, en caso de necesidad, a el constructor. Dicha chapa es la única reconocida por el constructor como instrumento de identificación del producto.

1.2 DISPOSICIÓN DE LOS ADHESIVOS

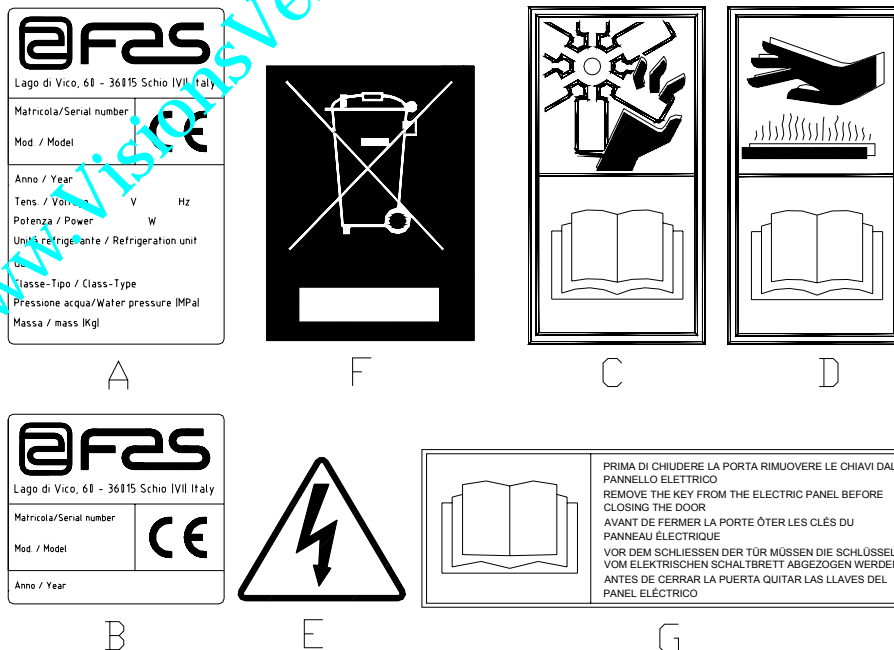

A	Plaquita de identificación completa
B	Plaquita de identificación
C	Adhesivo de seguridad en el que se indica el peligro derivado de cuerpos que giran
D	Adhesivo de seguridad con el que se indica la presencia de superficies con temperatura elevada
E	Adhesivo de seguridad que indica la presencia de tensión eléctrica
F	Eliminación conforme a la directiva EU 2002/96/CE
G	Adhesivo de advertencia extraer llaves

La placa de características completa "A", con todos los datos de la máquina, está puesta en el interior del distribuidor (ver esquema indicado más abajo). En el caso de que hubiera serigrafías en el costado del distribuidor, se colocará la placa "B" en la parte posterior del mismo, arriba a la derecha.

Asimismo, el número de fabricación está indicado en los componentes más importantes de la máquina (tarjetas del compresor, ventiladores, etc.).

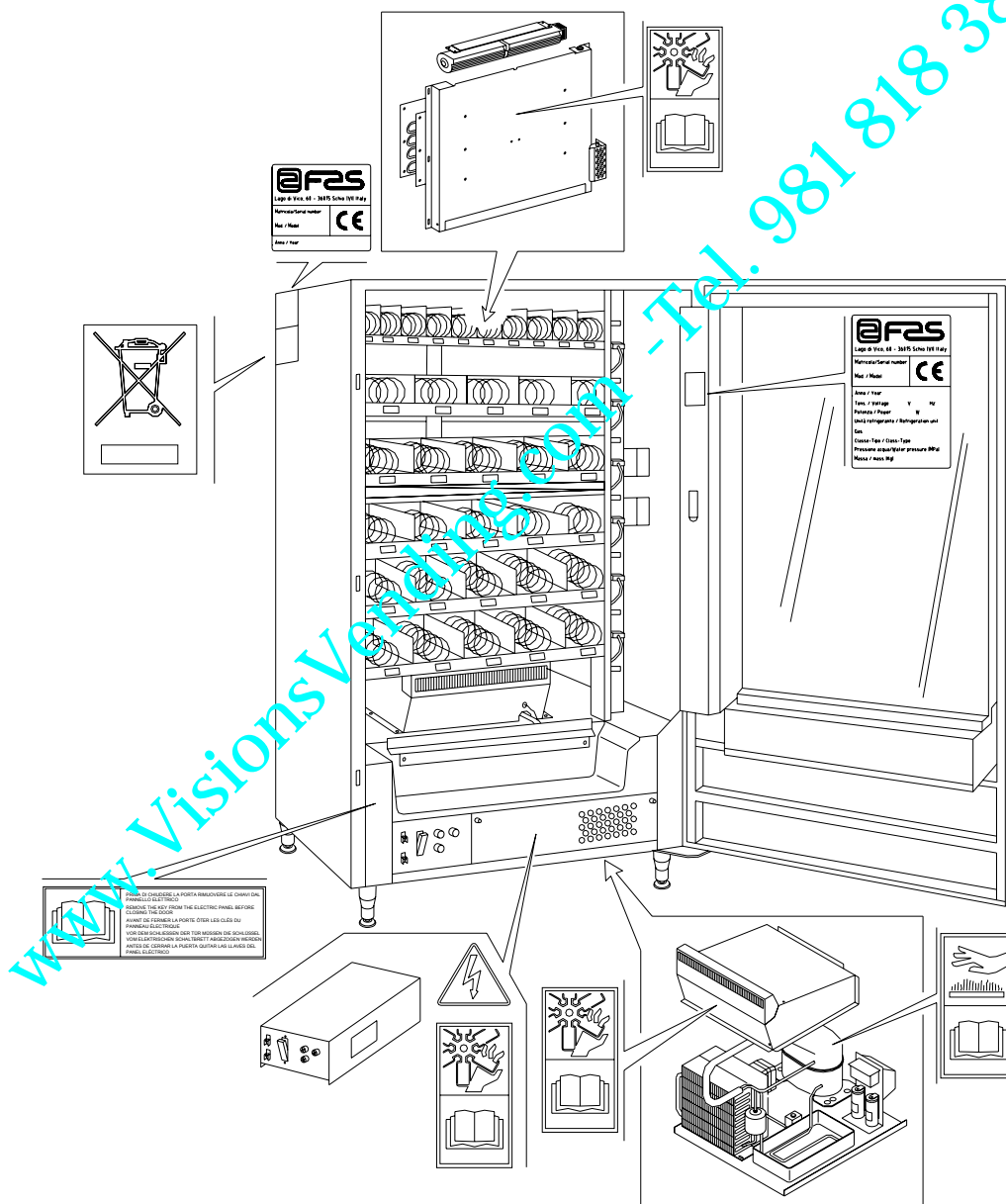





1.3 SEGURIDAD

	<p>La fabricación y el análisis de la seguridad del distribuidor automático tienen como referencia las normas vigentes.</p> <p>Los procedimientos de instalación y mantenimiento, incluida la sustitución del cable de alimentación, deben efectuarlos personal competente.</p> <p>Cualquier operación diferente de las de mantenimiento ordinario debe efectuarse después de haber desenchufado la clavija de suministro eléctrico.</p> <p>Es obligatorio usar prendas de vestir adecuadas como se ha previsto en este manual y por las leyes vigentes en el País en el que se utiliza la máquina; en cualquier caso se evitarán los vestidos anchos y sueltos, los cinturones, anillos y cadenillas; los cabellos si son largos deben recogerse en un gorro adecuado.</p> <p>Está terminantemente prohibido hacer funcionar la máquina con las protecciones fijas y/o móviles desmontadas y con los dispositivos de seguridad excluidos. Está absolutamente prohibido sacar o menoscabar los dispositivos de seguridad. No efectuar ningún mantenimiento o regulación en la máquina sin haber leído y comprendido el contenido de este manual.</p> <p>Las operaciones de regulación con los sistemas de seguridad reducidos o parcialmente excluidos, deben efectuarlas una persona sola y, durante su desarrollo debe prohibirse el acceso a la máquina a personas no autorizadas; si es posible, debe mantenerse abierta sólo una protección cada vez.</p> <p>Después de haber efectuado una operación de regulación o de mantenimiento con los sistemas de seguridad reducidos, hay que restablecer lo antes posible el estado de la máquina con todas las protecciones activas.</p> <p>El escrupuloso respeto de las operaciones de mantenimiento periódicas indicadas en este manual es necesario para trabajar en condiciones de seguridad y para mantener eficiente la máquina.</p> <p>Comprobar el buen estado de las etiquetas de seguridad y estudiar su significado: son necesarias para evitar accidentes; si las mismas están deterioradas, han desaparecido o pertenecen a componentes sustituidos, deben remplazarse con otras originales solicitadas a la Casa Fabricante colocándolas en la posición correcta como se indica en este manual.</p> <p>Recuerde que un operador prudente y en buenas condiciones psicofísicas es la mejor seguridad contra cualquier accidente.</p>
---	---

1.4 SITUACIONES DE EMERGENCIA

	<p>En caso de incendio no deben usarse chorros de agua contra la máquina por que podrían provocar cortocircuitos con consiguientes accidentes incluso mortales para las personas presentes.</p>
---	--

1.5 GUÍA PARA LA CONSULTA

SÍMBOLO	SIGNIFICADO	COMENTARIO
	PELIGRO	Indica un peligro con riesgo, incluso mortal, para el Utilizador.
	ADVERTENCIA	Indica una advertencia o una nota sobre funciones clave o informaciones útiles. Prestar la máxima atención a los bloques de texto indicados con este símbolo. Se requiere al personal encargado del mantenimiento que tome un valor de medición, que controle una señalización, verifique la correcta posición de cualquiera de los elementos de la máquina, etc., antes de accionar un mando determinado o de efectuar una operación.
	MANTENIMIENTO ORDINARIO	<i>Por mantenimiento ordinario se entiende:</i> la recarga, la programación de parámetros de control, el cobro y la limpieza de las zonas a contacto con los alimentos.
	MANTENIMIENTO EXTRAORDINARIO	<i>Por mantenimiento extraordinario se entienden:</i> las operaciones de mantenimiento más o menos complejas (mecánicas, eléctricas, etc.), en situaciones especiales o en cualquier caso acordadas con el utilizador no consideradas mantenimiento ordinario.
	RECICLAJE	Obligación de eliminar los materiales respetando el medio ambiente.



Prestar especial atención a los textos evidenciados en **negrita**, con un carácter más grande o subrayados porque se refieren en cualquier caso a operaciones o informaciones de particular importancia.

Los esquemas eléctricos en anexo son para uso exclusivo del personal técnico especializado que está autorizado por el fabricante para efectuar mantenimientos o controles extraordinarios.

	Se prohíbe terminantemente usar los esquemas eléctricos para aportar modificaciones a la máquina.
---	--

Más adelante, en este manual, refiriéndose a la máquina, con la palabra “delante” o “anterior” se entiende el lado puerta, mientras que con la palabra “detrás” o “posterior” se entiende el lado opuesto; las palabras “derecha” e “izquierda” se refieren al operador situado en el lado anterior de la máquina y mirando la misma.

Para toda operación que deba efectuarse en la máquina, debe tomarse como referencia el nivel de capacitación descrito a continuación para determinar el personal que puede desarrollarla.

Usuario final	Personal sin competencias específicas, capaz de llevar a cabo sólo operaciones de compra y retiro del producto, mediante el uso de los mandos a la vista de la máquina, o bien siguiendo las instrucciones de la pantalla.
Operador encargado del mantenimiento ordinario	Personal capaz de desarrollar las tareas de la categoría anterior y, además, trabajar según las instrucciones señaladas con el símbolo  incluidas en este manual
Operador encargado del mantenimiento extraordinario	Personal capaz de llevar a cabo las tareas de las categorías precedentes y, además, trabajar según las instrucciones señaladas con los dos símbolos  incluidas en este manual. En algunos casos, los técnicos especializados deben poder trabajar incluso con las protecciones excluidas, por tanto en condiciones de seguridad precarias. De todos modos, todas las operaciones con órganos en movimiento y/o en presencia de tensión deben desarrollarse en casos excepcionales y sólo si es efectivamente imposible trabajar en condiciones de seguridad adecuadas.

Las operaciones que se describen en este Manual, relativas a cada fase del ciclo de vida de la máquina, han sido atentamente analizadas por el fabricante; por tanto, el número de operadores y la capacitación requerida para cada una de ellas son los más idóneos para llevar a cabo lo mejor posible la función.

	El empleo de un número de personas diferente o de menor capacidad del requerido, podría poner en peligro la seguridad del personal implicado en la operación o presente cerca de la máquina.
--	--

2 USO DEL DISTRIBUIDOR AUTOMÁTICO PARA LA VENTA DE PRODUCTOS ALIMENTICIOS

	<p>ATENCIÓN: La determinación y la programación de las temperaturas de mantenimiento de los productos alimenticios deben llevarse a cabo conforme con lo establecido por el productor y por la legislación vigente. Estas funciones deben asignarse a personal adecuadamente cualificado escogido por el gestor de la instalación.</p>
--	---

A través del distribuidor automático pueden venderse productos alimenticios.

	<p>Los productos alimenticios que suministra el distribuidor automático deben estar empaquetados adecuadamente. Atenerse escrupulosamente a las indicaciones del productor relativas a la fecha de caducidad de cada uno de los productos y a la temperatura de mantenimiento. El distribuidor automático debe considerarse un instrumento idóneo para el mantenimiento de la temperatura de los productos y NO para su enfriamiento. Si los productos alimenticios son frescos y/o fácilmente perecederos y de todos modos en todos los casos previstos por la legislación vigente, hay que:</p> <ul style="list-style-type: none"> • programar la temperatura interna del distribuidor automático conforme con las leyes en vigor; • durante el transporte hasta el distribuidor automático, mantener los productos a las temperaturas previstas por las leyes en vigor.
--	--

	<p>Este distribuidor lleva incorporado el dispositivo de "seguridad frigorífica" conforme con las normas de conservación de los géneros alimenticios frescos vigentes en algunos países y permite mantener estos productos en las condiciones previstas por el manual, siempre que estos productos hayan sido introducidos con ya la correcta temperatura de conservación tal como prescriben estas normas. El incumplimiento de esta regla podría provocar la actuación de la "seguridad frigorífica".</p>
--	--

Algunos **ejemplos** son:

- Patatas fritas, palomitas, etc.;
- Caramelos, chokolatines, goma de mascar, etc.;

Pueden además venderse bebidas contenidas en envases como:

- Botellas;
- Latas;
- Brick;

para las que son válidas las mismas consideraciones indicadas antes.

3 CARACTERISTICAS TECNICAS

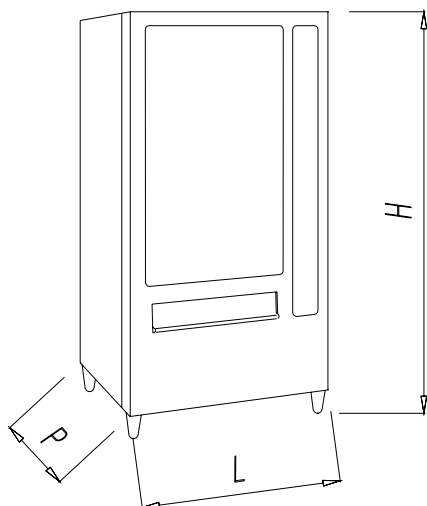

SPIRALI EVEREST

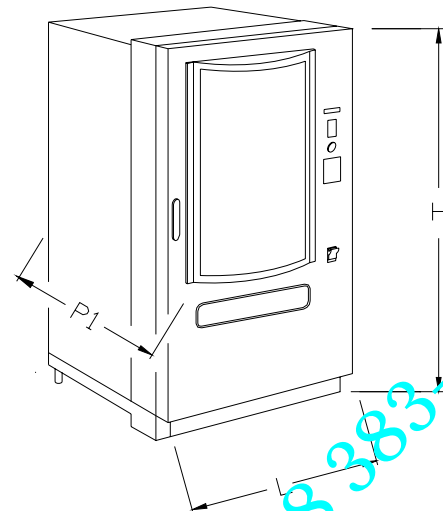

SPIRALI EVEREST PANZER

- Altura	: H = 1830 mm : H = 1885 mm (Panzer)
- Anchura	: L = 860 mm (Spirali Everest M) : L = 1040 mm (Spirali Everest L) : L = 930 mm (Spirali Everest M Panzer) : L = 1110 mm (Spirali Everest L Panzer)
- Profundidad	: P = 760 mm : P1 = 830 mm (Spirali Everest M Panzer) : P1 = 860 mm (Spirali Everest L Panzer)
- Peso	: 250 Kg (sin embalaje) (Spirali Everest M) : 275 Kg (sin embalaje) (Spirali Everest L) : 310 Kg (sin embalaje) (Spirali Everest M Panzer) : 410 Kg (sin embalaje) (Spirali Everest L Panzer)
- Tensión nominal	: 230 V monofásica 50 Hz
- Potencia nominal	: 710 W (Spirali M/L)
- Potencia máx	: 910 W (Spirali M/L) <i>(Con funcionamiento resistencia en modalidad Everest, véase mando 50).</i>
- Condiciones ambientales límite de funcionamiento	: Temperatura máx 32 °C : Temperatura mín. 3 °C : Humedad relativa máx 70%
- Sistema de refrigeración	: De compresión - clase N - Evap. Ventilado Descongelación cíclico
- Sistema de venta	: FIFO
- Ventanillas retiro	: 1
- Peso máx por cajón	: 15 Kg Uniformemente distribuido : 25 Kg Uniformemente distribuido (guías reforzadas) M : 35 Kg Uniformemente distribuido (guías especiales) L
- Presión nominal de la instalación frigorífica a 32 °C	: 15 bar
- Ruido aéreo	: Inferior a 70 dB

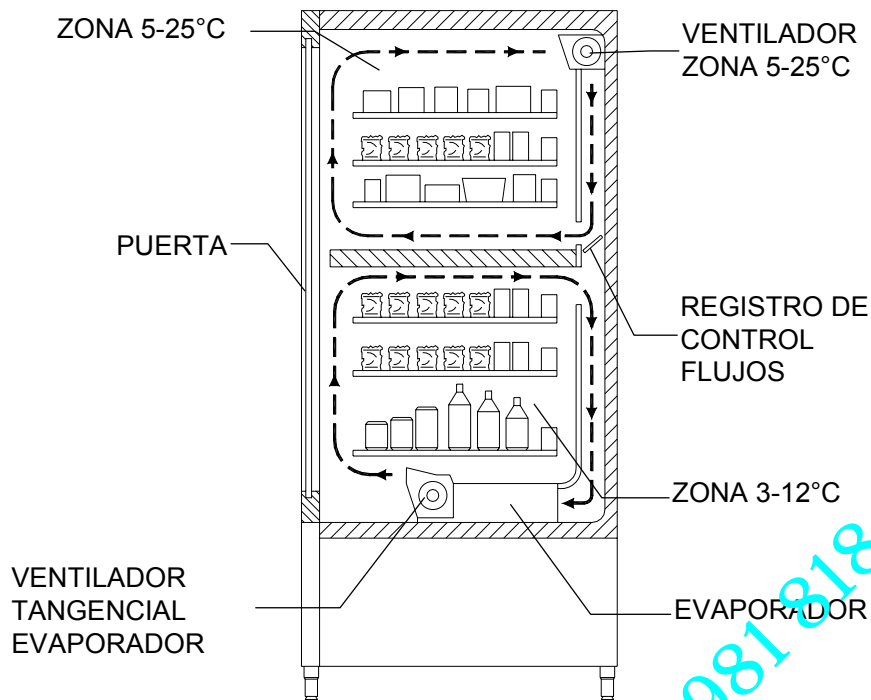

SPIRALI EVEREST (cada producto conservado a la óptima temperatura)

SPIRALI EVEREST permite con un sistema electrónico sofisticado, protegido con patente, tener dos áreas con temperatura controlada y concretamente:

- **área de los cajones superiores** en la que la temperatura puede programarse de 5°C a 25°C, es ideal para los productos de larga conservación.
- **área de los cajones inferiores** en la que la temperatura puede programarse de 3°C a 12°C, permite la buena conservación de las sustancias alimenticias que se estropearían a temperaturas superiores. En esta área, además, cumpliendo las normas "haccp" (hazard analysis and critical control points), se ha predispuesto un control de seguridad que impide la venta del producto si se superan las temperaturas a partir de las que podría deteriorarse el producto.
- las dos zonas con temperaturas diferentes pueden modificarse gracias a un sistema móvil de regulación.

Dichas temperaturas se regulan mediante los mandos 41-42.

Los cajones inferiores y superiores, están aislados entre ellos mediante un panel aislante.

El distribuidor, además, puede funcionar con temperatura uniforme de 5 °C a 25 °C, siempre con la posibilidad de poder utilizar el control de seguridad del frigorífico.

La máquina está protegida por patente: " Depósito invención industrial nº VI97A000173 del 06/10/97.

4 COMPONENTES DE LA PUERTA

- 1) **Display:** sobre el display aparece el total de las monedas introducidas y la referencia para la selección, el precio de lo seleccionado y todos los mensajes inherentes al funcionamiento.
- 2) **Ranura para la introducción de monedas:** la ranura para la introducción de las monedas, colocada debajo del display, es usada por el cliente para introducir el crédito necesario para adquirir el producto.
- 3) **Pulsador de restitución:** el pulsador para la restitución de monedas, sirve para desbloquear las monedas encajadas en la caja para fichas y poder así recuperarlas.
- 4) **Botonera de selección:** la botonera está situada debajo de la luz indicadora y del pulsador de restitución; está compuesta por una serie de interruptores identificados con letras y números. Para seleccionar el producto, oprimir primero la letra y luego el número correspondientes al producto deseado.
- 5) **Cubeta para recuperar monedas:** la cubeta para recuperar las monedas, colocada en la parte inferior, sirve para restituir las monedas introducidas.
- 6) **Puertecilla para el retiro:** la puertecilla para el retiro es usada por el cliente para retirar el producto adquirido.

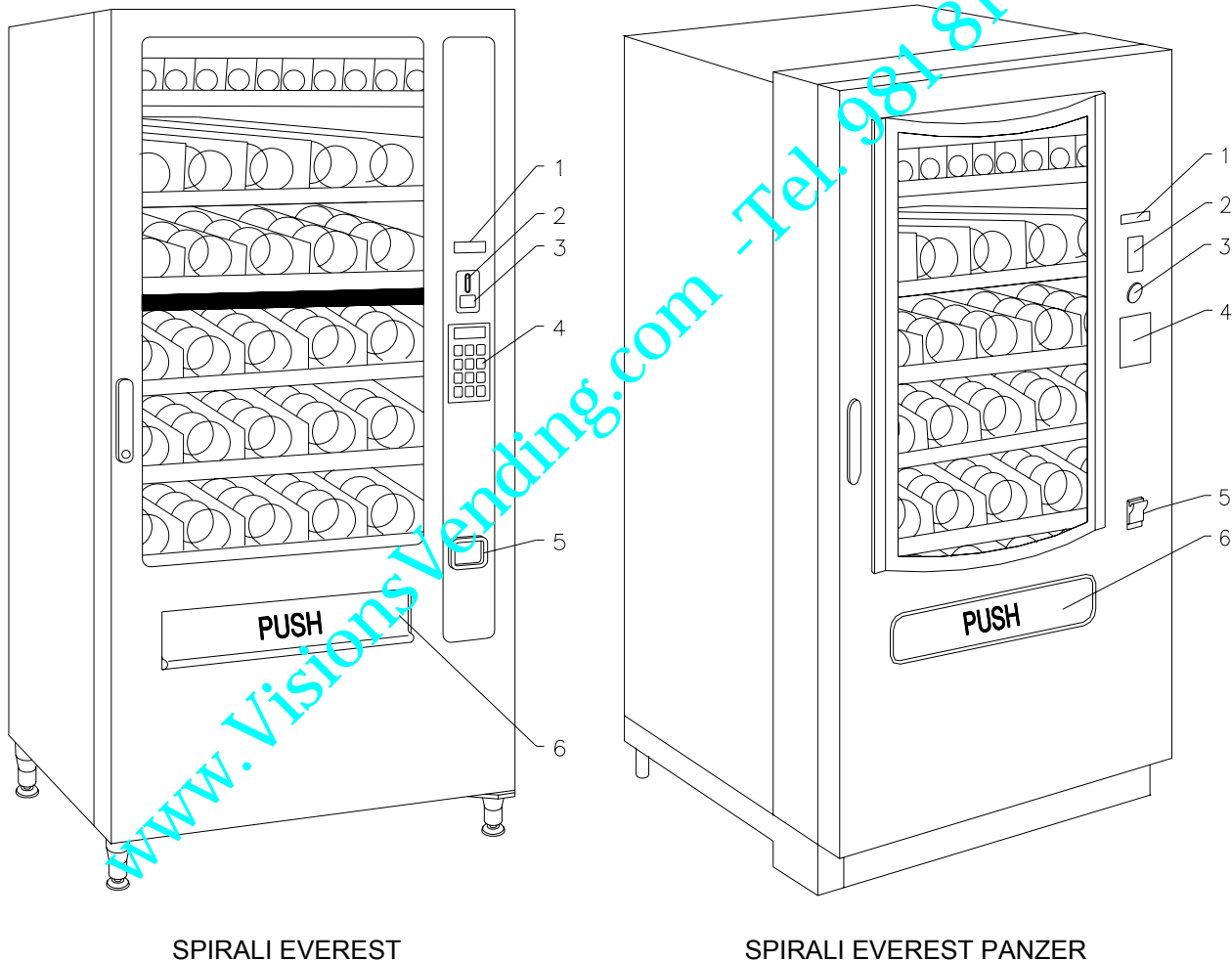

FIG. 1

5 COMPONENTES INTERIORES

- 1) **Unidad de evaporación:** la unidad de evaporación, colocada en la parte de la derecha de la caja, está constituida por un ventilador, el evaporador, el transportador del aire y el tanqucito que recoge el agua, colocado este último debajo del evaporador mismo.
- 2) **Ficha electrónica principal:** la ficha electrónica principal, situada en el interior de la caja para fichas, dirige las varias funciones del distribuidor.
- 3) **Unidad frigorífica:** la unidad frigorífica, colocada en la parte inferior de la caja, se encarga de mantener una correcta temperatura de conservación del producto. El descongelamiento de la unidad frigorífica se produce automáticamente cada 6 horas.
- 4) **Cuadro eléctrico:** el cuadro eléctrico, colocado en la parte inferior de la caja, recoge todas las conexiones eléctricas derivadas de cada utilización de campo, como así también la ficha de potencia, el interruptor general y los fusibles.
- 5) **Grupo encauzador posterior:** situado tras los cajones, permite establecer las dos zonas de trabajo con temperaturas diferentes gracias a una resistencia eléctrica y a un ventilador tangencial.

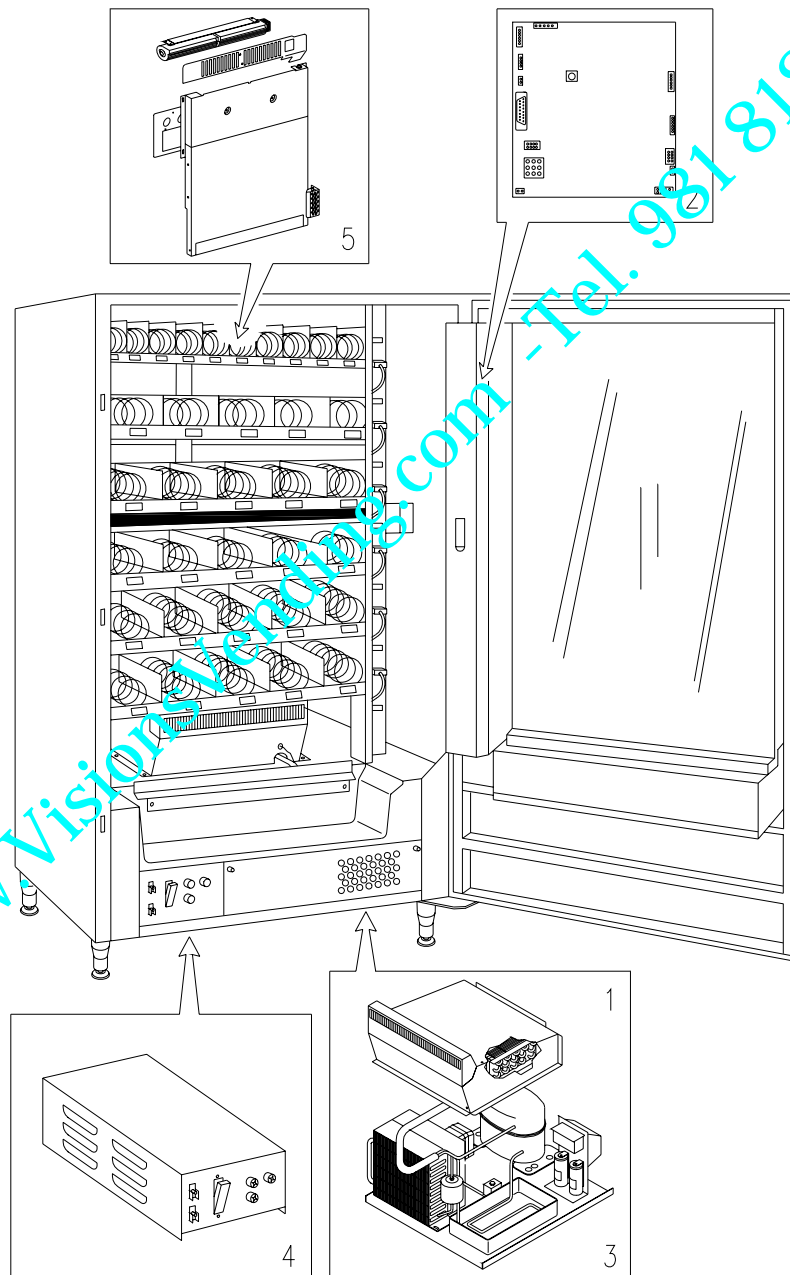

FIG. 2

6 TRANSPORTE, DESPLAZAMIENTO, ALMACENAJE Y DESEMBALAJE



En el caso en que se hubiesen verificado daños, avisar inmediatamente al expedidor.

6.1 TRANSPORTE Y DESPLAZAMIENTO

A fin de no provocar daños al distribuidor, las maniobras de carga y descarga, deben efectuarse con particular cuidado.

Las operaciones de carga/descarga deben efectuarse levantando el distribuidor con una carretilla elevadora manual o motorizada, situando las horquillas en la parte inferior del pallet.

El desplazamiento por trechos cortos, por ejemplo en el interior de un establecimiento o de una oficina, puede efectuarse sin la utilización del pallet, con el máximo cuidado para no dañar el distribuidor.

Está, en cambio, siempre **prohibido**:

- Inclinarse el distribuidor;
- Arrastrar el distribuidor con sogas o similares;
- Levantar el distribuidor con tomas de fuerza laterales;
- Levantar el distribuidor con cualquier embrague o soga;
- Sacudir o traquetear el distribuidor y su embalaje.



Se desaconseja vivamente inclinar el distribuidor porque el aceite contenido en el compresor podría salir y entrar en las válvulas estropeando incluso de forma irreparable el arranque del compresor. Si se inclina el distribuidor, situar el mismo en un ambiente con temperatura no inferior a 18°C, luego dejar pasar como mínimo 2 horas antes de ponerlo en funcionamiento.

6.2 ALMACENAJE

En lo que respecta al almacenaje de las máquinas, es conveniente que el ambiente de conservación sea bien seco, con temperaturas comprendidas entre 0°C +40°C.

Cubrir la máquina después de haberla estacionado en un ambiente protegido y de haberla bloqueado para evitar desplazamientos o golpes accidentales.

Se **prohíbe** superponer varias máquinas embaladas. Mantener la posición vertical indicada por las flechas del embalaje.

6.3 DESEMBALAJE

Los materiales del embalaje deberán sacarse con atención para no dañar el distribuidor; inspeccionar el interior y el exterior del cañón para verificar la presencia de eventuales daños. No destruir los materiales del embalaje hasta que el representante del transportista no los haya examinado.



Acuérdese de sacar los componentes del embalaje o las partes colocadas dentro del distribuidor automático que podrían impedir el correcto funcionamiento de la máquina.

Para sacar la máquina del pallet, hay que destornillar los 4 tornillos de cabeza hexagonal que fijan la base del distribuidor al pallet, 2 de ellos situados en la parte posterior del distribuidor, 2 en la parte anterior y accesibles abriendo la puerta y la protección del panel eléctrico.

N.B. Las llaves están sujetas con cinta adhesiva en la bandeja donde se recojen las monedas.



Los materiales de embalaje deben eliminarse respetando el medio ambiente y la legislación en vigor



Elevar el distribuidor automático asegurándose de que los pies de soporte sobresalgan del perfil del pallet.

6.4 INSTALACIÓN

El distribuidor puede ponerse en funcionamiento después de desembalarlo, siguiendo las siguientes operaciones:

	La máquina no debe estar expuesta a los rayos directos del sol o a la intemperie. La máquina no debe instalarse en lugares en los que sea posible que se usen chorros de agua. Se puede instalar la máquina en lugares con temperatura ambiente comprendida entre 3°C y 32°C.
---	---

- 1) Asegúrese de que el interruptor principal esté en la posición "OFF" (O) y que los fusibles estén fijos en su sitio.
- 2) El suministro eléctrico del equipo debe ser con tensión monofásica 230V 50Hz con interruptor general desconectado.

	ES FUNDAMENTAL QUE EL EQUIPO ESTÉ CONECTADO A UNA RED DE SUMINISTRO ELÉCTRICO PROVISTA DE TOMA DE TIERRA CONFORME CON LA LEGISLACIÓN VIGENTE. SE RECOMIENDA PREVER QUE LA RED DE SUMINISTRO ELÉCTRICO DEL DISTRIBUIDOR ESTÉ EQUIPADA CON UN DISPOSITIVO DE DESCONEXIÓN CON UNA ABERTURA MÍNIMA DE CONTACTOS DE 3 mm. UNA VEZ TERMINADA LA INSTALACIÓN, DEJAR QUE SE PUEDA ACCEDER AL ENCHUFE..
---	--

	<p>ATENCIÓN Las indicaciones siguientes se refieren al presente punto 2 y son válidas <u>sólo para el Reino Unido</u>.</p> <p>Los colores de los cables en el conductor responden a la siguiente codificación: VERDE Y AMARILLO - MASA ---- AZUL - NEUTRO ---- MARRÓN - FASE</p> <p>Como los colores de los hilos en el conductor de este equipo podrían no corresponder con las señales de color de los bornes de su toma, proceda en el modo siguiente: El hilo de color VERDE y AMARILLO debe conectarse con el borne de la toma marcado con la letra E o con el símbolo de masa o de color VERDE o VERDE y AMARILLO. El hilo de color AZUL debe conectarse con el borne de la toma marcado con la letra N o de color NEGRO o AZUL. El hilo de color MARRÓN debe conectarse con el borne de la toma marcado con la letra L o de color ROJO o MARRÓN.</p> <p>El fabricante declina cualquier responsabilidad por daños debidos al incumplimiento de las precauciones antes indicadas.</p>
---	---

- 3) Después de haber colocado el distribuidor, regular los cuatro pies regulables de forma que el distribuidor automático esté en posición perfectamente horizontal; todos los pies deben tocar al suelo.
- 4) Para asegurar una apropiada circulación de aire en la unidad de refrigeración, instalar el encauzador incluido en el suministro de la máquina siguiendo las instrucciones del mismo encauzador. Controlar que las rejillas detrás y bajo el grupo frigorífico estén siempre limpias y no obstruidas. No se aconseja el montaje de la tapa de las patas anteriores si la temperatura ambiental supera los 30°C.

	Si el encauzador posterior no se instala o se instala más, se pierde la garantía.
---	--

Si la máquina se empotra en un mueble de madera o de otro material, deje siempre libre la red posterior y los lados inferiores de la máquina para asegurar una buena circulación de aire.

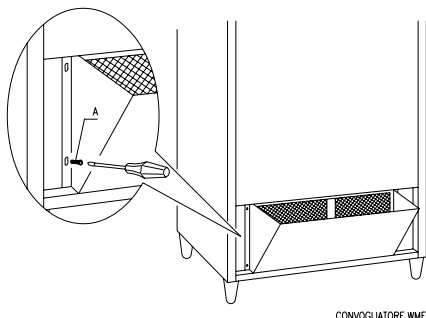

BRIDAS DE FIJACION EN LA PARED: Colocar las bridas encima del distribuidor, fijándolas con los tornillos entregados en el kit. Fijar en la pared tras haber efectuado los agujeros necesarios.

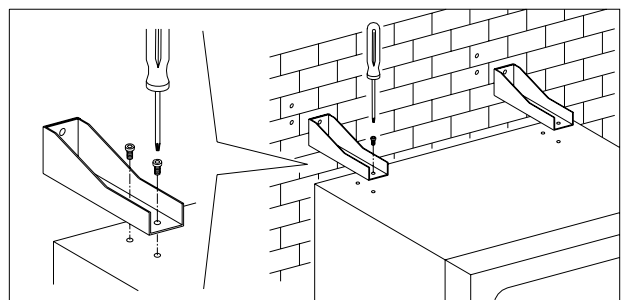

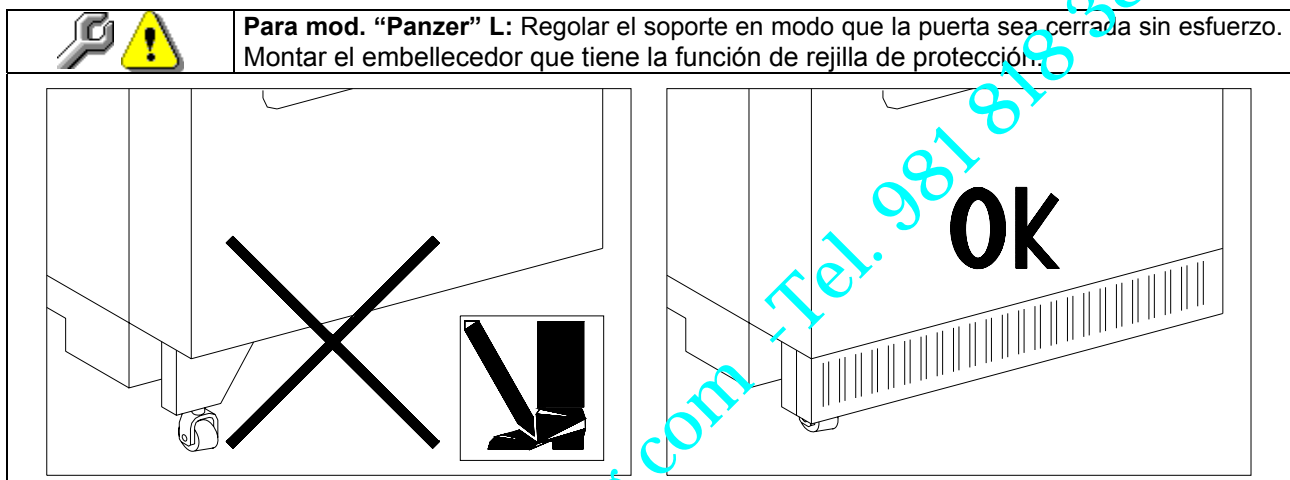
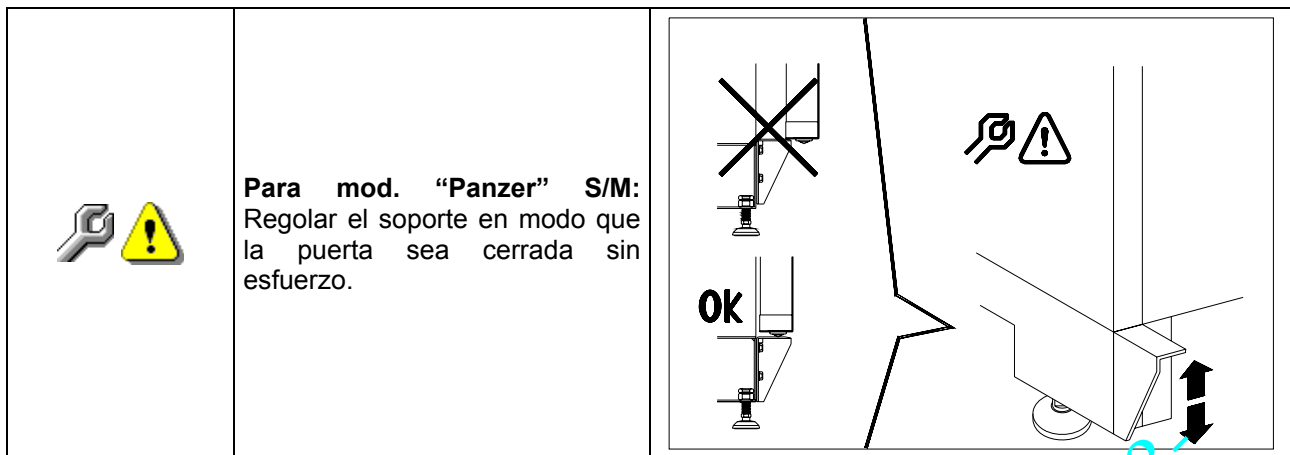

5) Para encender la máquina efectuar las siguientes operaciones:

- Abrir la puerta y conmutar el interruptor general a "I" (encendido)
- Introducir la llave de interbloqueo en el microinterruptor superior (marcado con la etiqueta POWER), situado cerca del panel eléctrico.

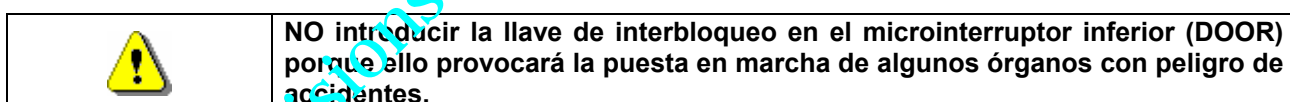

- Si en la pantalla aparece "MEMORY CLEARED" apretar el pulsador situado en la tarjeta principal dentro de la caja recaudadora (véase FIG. 5) para inicializar la memoria. En la pantalla aparece el mensaje "PUERTA ABIERTA DISTRIBUIDOR EN MANTENIMIENTO". El distribuidor automático empezará automáticamente un autotest. Si se localiza ningún error, la máquina estará lista para su uso.

6) Programar la máquina (véase cap. "PROGRAMACIÓN") y programar los precios.

7) Si la máquina tiene caja recaudadora con devolución del resto, introducir en los tubos de resto las correspondientes monedas.

8) Cargar los productos en la máquina (véase párrafo Carga productos).

En caso de duda, aconsejamos pedir información a los organismos competentes locales para la eliminación de los residuos.

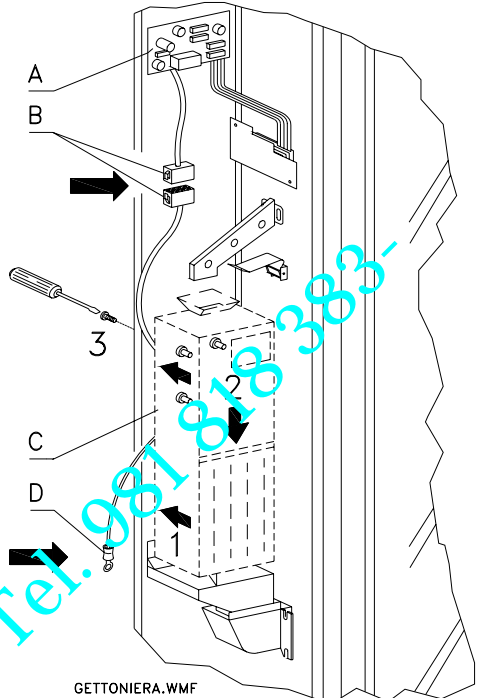

6.5 ADVERTENCIAS PARA LA INSTALACION

La máquina se vende sin sistema de pago, por lo tanto, cualquier avería de la máquina o daños a personas o cosas que se verificasen como consecuencia de una instalación, uso, etc., incorrectos, provocados por el sistema de pago, estarán solo y exclusivamente a cargo de quien ha realizado la instalación de la máquina.

	<p>Para la instalación de la caja recaudadora proceder como en el ejemplo del esquema situado al lado:</p> <ol style="list-style-type: none"> 1. Fijar la caja recaudadora sobre el soporte, colocándola entre los pernos. 2. Apretar hacia abajo la caja recaudadora para bloquearla correctamente. 3. Fijar la caja recaudadora mediante el tornillo situado tras el soporte. 4. Fijar los conectores (B) para conectar la tarjeta main a la caja recaudadora (C). 5. Conectar el cable de toma de tierra de la caja recaudadora al cable de toma de tierra de la máquina. 	
---	--	---

6.6 ADVERTENCIAS PARA LA DEMOLICIÓN DE LA MAQUINA

En el caso en que se retirara la máquina para demolerla definitivamente, es obligatorio atenerse a las leyes en vigor relativas a la salvaguardia del ambiente. Todos los materiales ferrosos, plásticos, etc. Deben ser llevados a los correspondientes depósitos autorizados. Espacial ouinado con:

 	<ul style="list-style-type: none"> • Gases presentes en la unidad refrigerante que, sean del tipo que fueren (ver placa de identificación), deben ser recuperados con equipos apropiados a tal fin, por empresas especializadas. • Materiales aislantes: deben ser recuperados por empresas especializadas.
---	---

En caso de duda, les aconsejamos que soliciten información a los competentes órganos locales encargados de la eliminación de desechos.

7 MANEJO DEL DISTRIBUIDOR

7.1 MICROINTERRUPTOR DE LA PUERTA. ⚠

Sobre el cuadro eléctrico están colocados dos microinterruptores A FIG. 3, protegidos contra accionamientos accidentales y accionables solo con la llave correspondiente.

El microinterruptor más en alto, según las normas, sirve para quitar la alimentación de todas las partes eléctricas de la máquina, cuando se abre la puerta. De todas formas la alimentación puede ser restablecida introduciendo la llave correspondiente.

El microinterruptor más en bajo en cambio señala a la máquina que la puerta está abierta. Sobre el display aparece el mensaje "puerta abierta distribuidor en mantenimiento", la ventilación y el refrigerador son apagados. El ciclo de ventas queda inhibido y se puede acceder solo a la programación y a la prueba de la máquina. El funcionamiento normal puede ser restablecido aún con la puerta abierta, introduciendo la llave correspondiente.

"ANTES DE CERRAR LA PUERTA QUITAR LAS LLAVES DEL PANEL ELÉCTRICO".

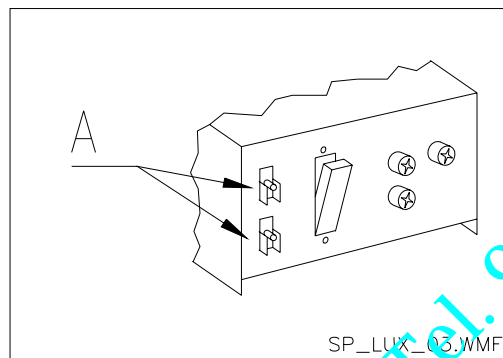

FIG. 3

7.2 CARGA PRODUCTOS EN LA ZONA CAJONES ⚠

Una vez llevado a cabo el procedimiento de puesta en funcionamiento y efectuada la programación de la máquina, proceder de la siguiente manera:

- 1) Abrir la puerta.
- 2) Sacar los cajones uno a uno, tirando hacia afuera hasta el tope. El cajón se inclinará hacia abajo facilitando la carga de los productos.
- 3) Comenzar la introducción de los productos desde adelante hacia el interior, asegurándose de que todos los espacios sean llenados. La base del producto debe estar situada hacia el fondo del compartimento, exactamente sobre la espira, con la etiqueta hacia la vetrina, de manera tal que el cliente alcance a verla. Todos los productos deben situarse fácilmente entre las espiras. No colocar objetos más grandes: las espirales pueden tener pasos diferentes y por lo tanto, se puede elegir la espiral apta para el producto que se quiere vender o viceversa, elegir el producto en base a las espirales que se tienen.
- 4) Una vez que se han llenado todos los cajones, asegurarse de que vuelvan a la posición "STANDBY". Estos deben ser empujados hacia la parte interior de la caja.

Se puede dar una vuelta de 45° por vez, a cada espiral. La mayor parte de los artículos son expulsados sin problemas en el momento de la venta, si el extremo de la espiral está colocada a 6 horas. Para los productos en brik, regular el extremo con un anticipo de 90°.

ADVERTENCIAS: Los productos en bolsa o en caja, si no están colocados correctamente pueden provocar problemas. El borde sellado de la bolsa puede ser ubicado debajo del hilo de la espiral, impidiendo de este modo que la bolsa se caiga. Se recomienda doblar el borde hacia adelante y hacia arriba antes de colocar la bolsa en el espacio de la espiral. Productos como por ej. canapés, bizcochos, artículos "frágiles", deberían ser colocados en los cajones más bajos, para que no se dañen con la caída.

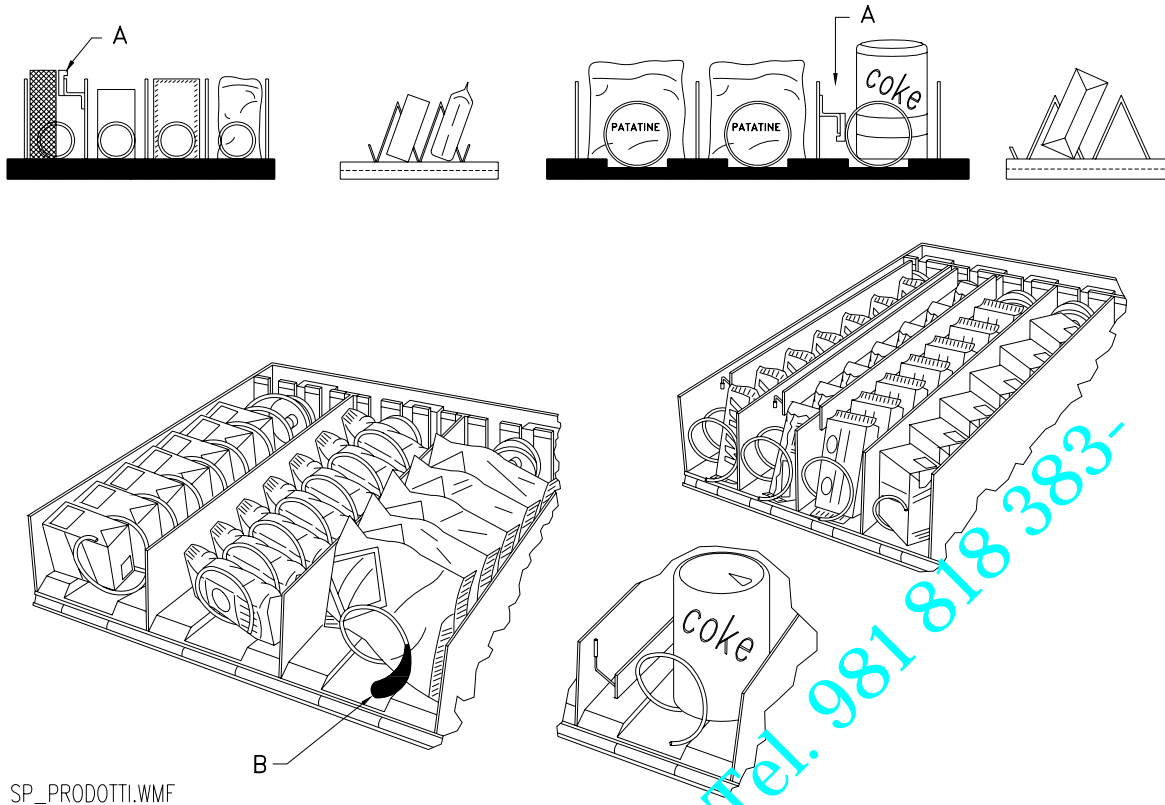

FIG. 4

7.3 DISTANCIADORES DE PRODUCTOS EN CAJONES (FIG. 4)

Los distanciadores -A- se suministran para ser usados cuando se deben introducir productos "estrechos". Deben ser ubicados de manera tal que mantengan el producto bastante libre contra la parte derecha del compartimento, permitiéndole que permanezca perfectamente en pie.

Para regular el distanciador, tirar hacia adelante si se desea restringir el espacio, y empujar hacia atrás si es necesario ensancharlo; dejar siempre 3 mm. entre espaciador y producto.

7.4 EXPULSOR DE PRODUCTOS (FIG. 4)

El expulsor -B- puede ser usado cuando los productos vienen en paquete o bolsa como por ej. las patatas fritas o similares. El expulsor los ayudará a salir de la espiral. Se engancha al hilo en el extremo de la espiral y actúa como una prolongación del producto en venta y lo empujará ulteriormente fuera del cajón.

7.5 OPERACIONES DE VENTA DE UN PRODUCTO

Después de haber llenado el distribuidor con los productos deseados, de haber programado los precios de venta de cada producto, de haber colocado los cartelitos con los precios, y de haber controlado que los cajones hayan sido colocados nuevamente en la posición de venta, la máquina está lista para vender.

- 1) Introducir el crédito suficiente para la adquisición del producto.
- 2) Componer en el teclado la combinación correspondiente al producto elegido.
- 3) Retirar de la ventanilla el producto.

8 PROGRAMACIÓN

Cuando se enciende el distribuidor, sobre el display aparece escrito "INIT" seguido por "MEMORY CLEARED" si la memoria no contiene datos o bien, los datos contenidos no son fidedignos. Lo mismo ocurre cuando se ejecuta el mando "cancela memoria" o en el caso en que la memoria se estropeará. Oprimiendo el pulsador test (FIG. 5) situado en la ficha electrónica principal en el interior de la caja de fichas, la memoria se restablecerá automáticamente con los valores preestablecidos tal como descritos en las instrucciones. Cuando el microinterruptor de la puerta se cierra (FIG. 3 ref.A), la máquina iniciará el procedimiento de autoconfiguración que consiste en verificar el número de espirales presents en cada cajón. En esta fase, sobre el display, aparecerá escrito durante algunos segundos "TEST 12" al término de los cuales, el distribuidor entrará en funcionamiento.



Si la máquina se bloquea en TEST 11, entrar en la programación y controlar que la definición del mando 50 sea coherente con el modelo de máquina.

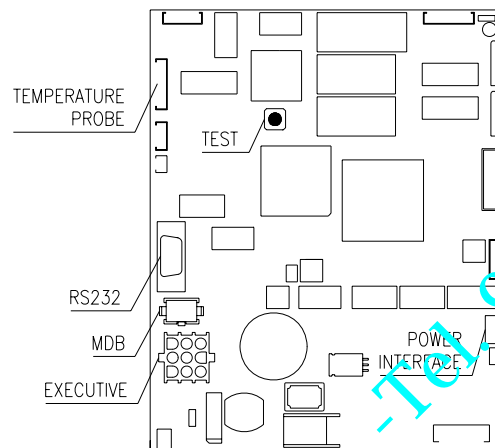

FIG. 5

Es posible efectuar también una prueba del funcionamiento del distribuidor. Para esto, es necesario apretar el pulsador test (FIG. 5) situado en la ficha electrónica principal, sobre el display aparecerá el mensaje "**Todas las selecciones funcionan**". Alternativamente podrá aparecer el mensaje "SELECCIÓN OK". Alternativamente podrá aparecer un indicador (ej. 12, 14...) para indicar que durante el funcionamiento se ha verificado una anomalía y los espirales están fuera de servicio. Para restablecerlos basta seleccionar cuanto indicado en el display. Si durante la prueba se verifica un error de funcionamiento, sobre el display permanecerá el mismo identificador de espiral o de módulo, de lo contrario se pasará a la sucesiva selección fuera de servicio. Si todas las selecciones están en orden, aparecerá sobre el display el mensaje correspondiente.

En esta fase se pueden probar todas las selecciones digitalizando el correspondiente código identificador. Al final de la prueba, para regresar al funcionamiento normal es suficiente apretar nuevamente el pulsador test situado en la ficha principal.

N.B.: Para evitar posibles errores, la máquina vuelve automáticamente al funcionamiento normal si después de transcurrido 1 minuto aprox. desde haber entrado en modalidad test, no se efectúa ninguna operación.

Si durante la prueba o el restablecimiento se verificasen errores repetidamente, significa que la anomalía no es ocasional sino que podría derivar de la ruptura de algún componente, requiriéndose la oportuna intervención de un técnico. Efectuado el procedimiento de instalación, abrir la ventanilla de la caja de fichas (FIG. 2) y mantener apretado durante 3 seg. aprox. el pulsador test, hasta que la chicharra no emitirá un sonido prolongado. Esto significa que se ha entrado en modo programación y sobre el display aparece el mensaje "**Mando 00**".

Cuidado! si se suelta antes de tiempo el botón de prueba, el distribuidor entra en la modalidad "verificación selecciones" anteriormente descrita, en ese caso, para salir de dicha modalidad, se debe apretar nuevamente el botón de prueba y luego repetir los pasos indicados para entrar en programación.

LISTA DE LOS MANDOS DE PROGRAMACIÓN

ACCESO A LOS MENUS SECUNDARIOS (8.1.1)

Mando 01	Test máquina.
Mando 02	Llamada menú secundario reloj temporizador diarios.
Mando 03	Llamada menú secundario programación precios.
Mando 04	Llamada menú secund. programación precios rebajados.
Mando 05	Llamada menú secundario programación Referencias a los precios.
Mando 06	Programación código producto.
Mando 07	Visualización ventas selección precio entero.
Mando 08	Visualización ventas selección precio descontado.
Mando 09	Visualización totales recaudados no ajustables a cero.
Mando 10	Visualización totales ajustables a cero.



MANDOS 30-39:

Modalidad EXECUTIVE	<i>no utilizados.</i>
Modalidad BDV	<i>véase párrafo BDV.</i>
Modalidad MDB	<i>véase párrafo MDB.</i>



PROGRAMACIÓN PARAMETROS FRIGORÍFICO (8.1.2)

Mando 41	Temperatura zona inferior o modalidad de funcionamiento uniforme.
Mando 42	Temperatura zona superior.
Mando 43	Programación temperatura final descongelación.
Mando 44	Programación intervalo descongelación.
Mando 45	Programación tiempo exclusión alarma.
Mando 46	Programación temperatura de activación del dispositivo de seguridad.
Mando 47	Definición del tiempo máximo de apagado.
Mando 48	Definición del modo de funcionamiento.

PROGRAMACION PARAMETROS MAQUINA (8.1.3)

Mando 50	Programación tipo de máquina.
Mando 52	Establecer el nº de cajones controlados por el dispositivo de seguridad del frigorífico.
Mando 53	Habilitación fotocélulas.
Mando 54	Colimación fotocélulas.
Mando 55	Programación de los parámetros de funcionamiento de la barrera de fotocélulas.
Mando 56	Opciones de funcionamiento del sistema.
Mando 58	Nivel diagnóstico.
Mando 59	Introducción código visualización contador de ventas.
Mando 60	Cancela memoria.  
Mando 61	Puesta a cero security/access code.
Mando 62	Programación modo de descuento.
Mando 63	Programación venta simple/múltiple.
Mando 64	Programación lengua visualización mensajes.
Mando 65	Visualización mensajes opcionales.
Mando 66	Programación visualización temperatura interior.
Mando 67	Programación visualización temperatura interior y temp. Evaporador.
Mando 68	Modificación divisa visualizada.
Mando 69	Elección modo de funcionamiento caja para fichas.
Mando 90	Selección tipo de datos enviados a la RS232.
Mando 91	Inserción código de la máquina.
Mando 92	Puesta a cero de los datos de venta.
Mando 93	Visualización desarrollo de la temperatura en las últimas 24 horas.
Mando 94	Visualización últimos 10 power-off.
Mando 95	Introducción mensaje usuario 1 (máx. 63 caracteres).
Mando 96	Introducción mensaje usuario 2 (máx. 63 caracteres).
Mando 97	Habilitación visualización mensaje usuario 1.
Mando 98	Habilitación visualización mensaje usuario 2.
Mando 99	Visualización errores.

MENU SECUNDARIO PROGRAMACIÓN RELOJ, TEMPORIZADORES DIARIOS (8.1.4)

Alarma 01	Programación año/mes/día. 
Alarma 02	Programación horas/minutos. 
Alarma 21	Programación hora primera activación descuento.
Alarma 22	Programación hora primera desactivación descuento.
Alarma 23	Programación hora segunda activación descuento.
Alarma 24	Programación hora segunda desactivación descuento.
Alarma 31	Inicio del periodo de inhibición de las selecciones.
Alarma 32	Final del periodo de inhibición de las selecciones.
Alarma 33	Inicio del segundo periodo de inhibición de las selecciones.
Alarma 34	Final del segundo periodo de inhibición de las selecciones.
Alarma 36	Programación de las selecciones susceptibles de inhibición a horas.

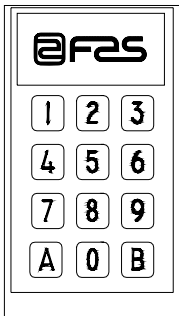
8.1 EXPLICACION SOBRE LOS MANDOS

Entrando en programación estamos en el menú principal y en el display se visualiza "**Mando 00**": desde este nivel se puede acceder directamente a algunos datos, o bien, a otros menús secundarios. Para ello es suficiente digitalizar sobre el teclado exterior el mando correspondiente y oprimir **la tecla B**, para confirmar la elección.

Cuando se entra en un menú secundario, en el display se visualiza un mensaje de identificación. La tecla **B** sirve también para confirmar los datos introducidos con el teclado y memorizarlos, en tal caso aparece escrito sobre el display por algunos segundos, "**OK**".

Para salir de la programación o para pasar de un menú secundario al menú principal, basta apretar la tecla **A**.

En el teclado tipo "PANZER" el símbolo asterisco (*) sustituye la tecla "A" y la almohadilla (#) sustituye la tecla "B".

8.1.1 ACCESO A LOS MENUS SECUNDARIOS**Mando 01 Test máquina:**

Se utiliza para efectuar el test de las selecciones. Tecleando 01 seguido de la tecla B, aparece el mensaje "Selección nº 00", introducir el número de selecciones que hay en la máquina (número de motores) y apretar B. La máquina efectuará la verificación de las selecciones que efectivamente hay (Test 12). Si el número encontrado no es igual al valor introducido, en el visualizador aparecerá escrito "CONFIG ERROR". Esto significa que uno o varias selecciones no están eléctricamente conectadas, efectuar por tanto una verificación del cableado. Si, en cambio, el número de selecciones encontradas es igual al valor introducido, se efectúan 3 ciclos de suministro para cada selección. Si durante esta fase se verificara cualquier anomalía de funcionamiento en una selección, el test se bloquea y en el visualizador permanecerá visible el correspondiente código de selección. Si el test acaba correctamente, la máquina vuelve al menú principal de la programación (mando 00).

Mando 02 Llamada menú secundario reloj temporizador diarios:

Digitalizar 02 y oprimir **B**, se llama el menú secundario programación reloj/temporizadores diarios, sobre el display aparece "**Alarmas 00**". Se podrán por lo tanto visualizar y modificar los parámetros deseados según las modalidades descritas en la sección correspondiente.

Mando 03 Llamada menú secundario programación precios:

Digitalizar 03 y apretar **B**, se llama así el menú secundario de programación de precios por selección; sobre el display aparece "**Selección número 00**". Digitalizar el número de la selección que se desea visualizar o modificar el precio y apretar **B**; sobre el display aparece '**Precio.....**'. Luego introducir el nuevo valor del precio y apretar nuevamente **B** para memorizarlo, o bien, oprimir la tecla **A** para volver al menú principal sin realizar modificaciones.

Para programar el precio de la selección 16 a 1,20 €, por ej., proceder de la siguiente manera:

1. Modo programación, display visualizaando 00
2. Digitalizar 03 y apretar B, display visualiza Selección nº 00
3. Digitalizar 10 y apretar, sobre el display aparece el valor actual del precio..... Precio 10
4. Programar el valor 120 y apretar B.

Mando 04 Llamada menú secund. programación precios rebajados:

Este mando tiene las mismas funciones del mando 03, con la única diferencia de que este mando programa los precios descontados.

Mando 05 Llamada menú secundario programación Referencias a los precios:

Digitalizar 05 y apretar B, se entra al menú secundario de programación de las referencias relativas a los precios y sobre el display aparece **"Selección Número 00"**. Este menú secundario permite asociar a cada selección un número de precios. Digitalizar el código que identifica la selección, y oprimir B. Sobre el display aparecerá el número del precio asociado a la selección requerida. Digitalizar el número del nuevo precio que se desea asociar a la selección y apretar B para memorizarlo, o bien, apretar A para volver al menú secundario dejando en la memoria el valor precedente. Luego se puede repetir el procedimiento con otra selección, o bien se puede regresar al menú principal apretando A.

Si por ejemplo se quiere asociar a la espiral 53 el precio número 10, basta realizar los siguientes pasos:

1. Modo programación, display visualizaMando 00
2. Digitalizar 05 y apretar B, el display visualiza Selección n° 00
3. Digitalizar 53 y apretar B, sobre el display aparece el valor actual del parámetro.....N° precio
4. Digitalizar 10 y apretar RET.

Este mando se utiliza exclusivamente cuando se programan los precios sobre la caja para fichas.

Mando 06 Programación código producto:

Este mando permite asociar a cada selección un código-producto de 4 cifras. Dicho código luego será enviado a la entrada RS232 junto a las estadísticas de venta. Si por ejemplo se quiere asociar un código a los productos presentes en Selección 13, basta realizar el procedimiento siguiente:

1. Modo programación, en el display se visualizaMando 00
2. Digitalizar 06 y oprimir B, en el display se visualizaSelección número 00
3. Digitalizar 13 y oprimir B, en el display se visualiza Código producto 0000
4. Digitalizar el código deseado y oprimir B.

Mando 07 Visualización ventas por selección precio entero:

Con este mando se accede al menú secundario de visualización del número de ventas por espiral, sobre el display aparece **"Selección número 00"**. Digitalizar el código que identifica la selección cuyos datos de venta se desean conocer. El código está formado por un número de dos cifras de las cuales, la primera indica el número del cajón y la segunda el número de la espiral. Por ejemplo, para identificar la quinta espiral del tercer cajón, digitalizar 35, o bien, para identificar el tercer módulo digitalizar 53. Por lo tanto, oprimiendo la tecla B, sobre el display aparece el valor requerido. Oprimiendo la tecla A se regresa al menú secundario desde donde es posible visualizar el número de ventas relativas a otra selección repitiendo el procedimiento expuesto; o bien se puede volver al menú principal oprimiendo por segunda vez la tecla A. Por ejemplo, para visualizar el número de las ventas efectuadas por la espiral 8 del cajón 2, proceder del siguiente modo:

1. Modo programación, display visualizaMando 00
2. Digitalizar 07 y oprimir B, en el display se visualiza Selección n° 00
3. Digitalizar 28 y apretar B, sobre el display aparece el valor deseado..... N° de ventas
4. Oprimir B, el display visualiza Selección n° 00

Mando 08 Visualización ventas por selección precio descontado:

Con este mando se accede al menú secundario visualización número ventas por selección con precio entero, en el display aparece **'Selección número 00'**. Digitalizar el código que identifica la selección de la que se quieren conocer los datos de venta y teclear B, en el display aparece el valor requerido. Tecleando A se vuelve al menú secundario desde el que se puede visualizar el número de ventas correspondiente a otra selección repitiendo el mismo procedimiento antes enunciado, o bien, se puede volver al menú principal tecleando por segunda vez la tecla A.

Mando 09 Visualización totales no ajustables a cero:

Con este mando se accede a visualizar los totales correspondientes a las transacciones efectuadas desde la inicialización de la máquina. Los datos disponibles son los siguientes: Total vendido, total en caja, total en los tubos, tot. billete de banco, total devuelto, total suministrado manualmente desde los tubos, total sobreprecio recaudado, total ventas descontadas, total ventas con sistema cash less, total vendido en condiciones de importe exacto, total recaudado sin ventas, número total ventas efectuadas, valor total de las ventas libres, número total de ventas libres.

Mando 10 Visualización totales ajustables a cero:

Este mando tiene las mismas funciones del mando 09, con la diferencia de que este mando puede ajustarse a cero con el mando 92.

8.1.2 PROGRAMACIÓN PARAMETROS FRIGORIFICO

Mando 41 Temperatura zona inferior o modalidad de funcionamiento uniforme:

Este mando programa la temperatura de la zona inferior de la máquina, (es decir la temperatura de los cajones situados debajo del panel aislante que divide la parte interna del espacio productos) en el funcionamiento con dos temperaturas, o bien la temperatura de las dos zonas en modalidad de funcionamiento uniforme. El valor predefinido en el funcionamiento con dos temperaturas es de +3°C, mientras que el del funcionamiento con temperatura uniforme es de +5°C. Para programar la temperatura a +5°C, actuar de la siguiente manera:

1. Modo programación, en el visualizador apareceMando 00
2. Teclar 41 y apretar B, en el visualizador aparece el valor actual del parámetro NN
3. Programar el valor 5 y apretar B.

	Si la definición del mando 48 es 0 el valor puede variar entre 3÷12(def. 3°C) Si la definición del mando 48 es 1 el valor puede variar entre 5÷25(def. 5°C)
---	--

Mando 42 Temperatura zona superior:

Este mando programa la temperatura de la zona superior de la máquina, es decir la temperatura de los cajones situados encima del panel aislante que divide la parte interna del espacio productos. El valor predefinido es de +14°C. Puede variar entre +5÷25°C.

	La temperatura de esta zona puede ser como máximo de +3°C más alta que la temperatura de la zona inferior y no puede ser inferior o igual a la misma
---	--

Para programar la temperatura a +12°C, actuar de la siguiente manera:

1. Modo programación, en el visualizador apareceMando 00
2. Teclar 42 y apretar B, en el visualizador aparece el valor actual del parámetro..... NN
3. Programar el valor 12 y apretar B.

	Si la definición del mando 48 es 1, el parámetro no es accesible.
--	---

Mando 43 Programación temperatura final descongelación:

Este mando programa la temperatura a la que acaba la descongelación, es decir la temperatura que, detectada por la sonda colocada en el evaporador, determina el final del ciclo de descongelación. El valor preestablecido es de +10°C y puede variar de +8°C a +15°C.

Mando 44 Programación intervalo descongelación:

Este mando programa la duración de la descongelación expresada en minutos, es decir el período de tiempo entre una descongelación y la sucesiva. El valor preestablecido es de 120. y puede variar entre 30. y 180 min.

Mando 45 Programación tiempo exclusión alarma:

Este mando programa el tiempo de espera hasta la activación del dispositivo de seguridad del frigorífico. Dicho tiempo impide que el distribuidor se bloquee a causa de una operación que implique la apertura de la puerta con el consiguiente aumento de la temperatura interior. El tiempo de espera hasta la actuación del dispositivo de seguridad permite a la máquina volver a la temperatura de funcionamiento. El valor de este mando está pre-programado a 60 min. y puede modificarse de 30 a 180 min.

	Durante la fase de instalación, se aconseja de componer el valor a 180 min.
---	---

Mando 46 Programación temperatura de activación del dispositivo de seguridad:

Este mando programa la temperatura de activación del dispositivo de seguridad, es decir la temperatura por encima de la cual las selecciones de la zona inferior se bloquean (Mando 52). En el visualizador aparece un apropiado mensaje de advertencia cuando se intenta seleccionar una de estas selecciones. Dicho control está inhibido al encenderse el distribuidor y después del cierre de la puerta, durante el tiempo programado por el mando 45. El valor preestablecido es de +8°C pero puede variar de +8°C a +35°. Cuando interviene el dispositivo de seguridad, las selecciones del espacio inferior permanecen fuera de servicio hasta la sucesiva apertura de la puerta.

	<p>SEGURIDAD REFRIGERADOR: La máquina tiene a su disposición un tiempo de 30–60 min. para retornar a la temperatura adecuada después que la puerta principal ha sido abierta. Después la venta será inhibida, si la temperatura de seguridad pre-programada en el mando 46 (normalmente 8°) ha sido pasada o si se ha verificado un corte de corriente. Sobre el display aparece escrito del tipo: "Health control" ("intervención seguridad frigo") o "selección de los cajones inferiores no disponible". Para restablecer la seguridad, abrir la máquina, insertar para unos segundos la llave de alimentación (micro 230V) dejando el micro puerta abierto, quitar la llave y cerrar la puerta.</p>
---	--

	<p>Los productos deben introducirse ya a su correcta temperatura de conservación como previsto por las normas vigentes. El incumplimiento de esta regla podría provocar la actuación de la "seguridad frigorífica".</p>
---	---

Mando 47 Definición del tiempo máximo de apagado:

Se trata del tiempo máximo, expresado en minutos, que la máquina puede permanecer apagada antes de ponerse en funcionamiento de nuevo, sin que se active la seguridad frigo. Se puede utilizar para prevenir la venta de productos alterados al cortarse la corriente eléctrica por largo tiempo. El parámetro puede variar de 30 a 999 min. y está prefijado a 999.

	<p>El control tiene efecto si el parámetro tiene un valor comprendido entre 30 y 998. Si el valor es 999 el control está excluido.</p>
---	---

Mando 48 Definición del modo de funcionamiento:

El mando selecciona el modo de funcionamiento de la máquina en base a la distribución de la temperatura interior. Se puede seleccionar entre el funcionamiento con 2 temperaturas (ver mandos 41 y 42), o con temperatura uniforme. En este caso la temperatura de referencia es aquella definida con el mando 41 y puede variar entre 3 y 25 °C. La máquina está predefinida para funcionar con 2 temperaturas, es decir, el valor del mando es 0, para seleccionar el funcionamiento con temperatura uniforme establecer el valor del mando a 1.

	<p>Al cambiar la definición del mando 48 se redefinen automáticamente todos los parámetros frigo a los valores de default.</p>
---	--

8.1.3 PROGRAMACIÓN PARAMETROS MAQUINA

Mando 50 Programación modelo de máquina:

Con este mando se selecciona el modelo de máquina, la selección es entre SPIRALI EVEREST y SPIRALI HDR. Si el mando está programado a 1 el modelo es SPIRALI EVEREST, si el mando está en 0 el modelo es SPIRALI HDR. El mando está programado por default a 1.

	<p>El valor definido del mando DEBE SER coherente con el modelo de máquina, de no ser así ésta no se pone en marcha. Para utilizar la SPI. EVEREST con temperatura uniforme, utilizar el mando 48.</p>
---	--

Mando 52 Establecer el n° de cajones controlados por el dispositivo de seguridad del frigorífico

Permite seleccionar el número de cajones inferiores controlados por el dispositivo de seguridad del frigorífico, en funcionamiento con dos temperaturas. Puede variar de 2 a 4 y está programado a 3.

	<p>Si el Mando 48 se programa a 1, el parámetro no es accesible y todos los cajones de la máquina están controlados por el dispositivo de seguridad del frigorífico.</p>
---	--

	<p>Para el correcto funcionamiento de la máquina el número que debe programarse tiene que ser igual al número de cajones que hay por debajo del panel divisorio.</p>
---	---

Mando 53 Habilitación fotocélulas:

Este mando debe programarse a 1 sólo si hay instalado el sistema de fotocélulas, su función es la de habilitar=1/excluir=0 este dispositivo.

Si el mando está programado a 1, (fotocélulas habilitadas), se entra automáticamente en el menú que permite la eventual exclusión de esta función para las selecciones deseadas (suministro sin control de las fotocélulas). Para excluir la opción correspondiente a una o varias selecciones hay que introducir por el teclado el número de la selección y luego programar el valor a cero.

Mando 54 Colimación fotocélulas:

Este mando sirve para verificar el correcto funcionamiento de las fotocélulas. Los 6 valores que aparecen en pantalla se refieren a la intensidad de la señal recibida por los fotodiodos que constituyen la parte receptora del sistema de fotocélulas. Los valores tienen que estar entre 50 y 230 \pm 5%.

Valores por debajo del valor mínimo indican un problema de alineación entre transmisores y receptores, o bien el incorrecto funcionamiento de uno o varios transmisores/receptores. Valores por encima del valor máximo indican la necesidad de instalar el filtro atenuador (incluido en el juego). Este filtro es indispensable en los modelos M y S. Una vez verificada la corrección de los valores es suficiente apretar cualquier pulsador por unos segundos para volver al menú principal de la programación.

Mando 55 Programación de los parámetros de funcionamiento de la barrera de fotocélulas.

Este mando permite visualizar y eventualmente modificar los 2 parámetros de funcionamiento de la barrera de fotocélulas. Para pasar de un parámetro al siguiente es suficiente la presión del botón B. Se visualizan sucesivamente los 2 valores siguientes:

Mensaje	Valor por defecto	Significado
"Hyster.HL"	80	Este parámetro actúa en la sensibilidad de lectura del sistema. Valores inferiores a 80 hacen más sensible la lectura del sistema. Estos valores no deben modificarse sin antes haber consultado el servicio técnico del fabricante.
"Timeout.HL"	80 (= 8 segundos)	Este valor es el tiempo máximo para la detección del producto e inicia desde el momento en que se pone en marcha la distribución.

Mando 56 Opciones de funcionamiento del sistema ("FTC Options"):

La programación de este mando determina el comportamiento de la máquina cuando no se suministra el producto. El valor que puede programarse va de 0 a 3. Por defecto = 0.

El significado de esta programación es la siguiente:

0 = Posibilidad de efectuar otra selección, en este caso el mando 63 (mono-multiventa) tiene que estar programado a 1 (si el sistema de pago es del tipo "executive" debe programarse la multiventa también en el sistema de pago).***

1 = Devolución automática del crédito, en este caso el mando 63 tiene que estar programado a 0 (si el sistema de pago es del tipo "executive" debe programarse la monoventa también en el sistema de pago).***

2 = Otro cuarto de giro: si no se entrega el producto, la espiral efectuará otro cuarto de vuelta y si sigue sin distribuirse producto, se vuelve a una de las dos precedentes opciones según la programación del parámetro mono o multiventa.

La opción no es aplicable a las espirales de ½ giro que por lo tanto deben excluirse. Para ello, una vez programado el valor 2 en el mando 56, se entra automáticamente en el menú que permite la exclusión/habilitación de la opción para cada espiral. Para excluir la opción relativa a una espiral es suficiente teclear el número de selección y programar el valor a 0. Viceversa, programando a 1 este valor la opción resulta habilitada.

*Si el sistema de pago es con protocolo Executive, la mono-multiventa tiene que programarse también en el sistema de pago.****

3 = Entrega del mismo producto de otra selección; en este caso hay que asignar, mediante el mando 06, a las selecciones que contienen el mismo producto, el mismo código y el mismo precio. Prácticamente, si al acabar una selección el producto no se entrega, la máquina considerará la selección como vacía y buscará automáticamente una selección que tenga el mismo código producto y mismo precio y entregará un producto de esta nueva selección. Cuando todas las selecciones con el mismo código producto están vacías, se vuelve a una de las dos precedentes opciones según la programación del parámetro mono o multiventa. Para "restablecer" las selecciones cuando se recargan, es suficiente abrir la puerta principal de la máquina e introducir la lave de alimentación de forma que en la pantalla aparezca "porta aperta / puerta abierta".

No pueden haber selecciones con el mismo código producto y precio diferente. La máquina, al encenderse, efectuará un control señalando el eventual error de programación en la pantalla mostrando: TEST 18 y los identificadores de selección.

*Si el sistema de pago es del tipo "executive" y hay más de 7 selecciones con el mismo código que se "restablecen" pero no se cargan (permanecen físicamente vacías), después de cerrar la puerta efectuar para una cualquiera de estas selecciones un ciclo de venta.****

***La máquina, a continuación, propone la habilitación o no de la opción vacío (1 habilitada, 0 excluida). Esta opción funciona en las modalidades 0, 1 y 2 anteriormente programadas; si se habilita, cuando no se suministra un producto ("las fotocélulas no lo han leído") la selección se considera vacía y por lo tanto deja de ser accesible. Para "restablecer" las selecciones vacías hay que abrir la puerta principal de la máquina e introducir la llave de alimentación de manera que en la pantalla aparezca "puerta abierta".

Una vez escogida la opción de funcionamiento, la máquina propone la activación o no de una señal acústica durante la espera de la caída del producto. Con uno cualquiera de los pulsadores del teclado, excepto el "B", se selecciona alternativamente la activación "BEEP-ON" o la exclusión "BEEP-OFF" de la señal acústica. Cuando se visualiza la opción deseada, apretar la tecla "B" para memorizar la opción.

Mando 58 Nivel diagnóstico:

	<p>Para programar SOLAMENTE la opción siguiente hay que entrar en el "modo programación" y, cuando en pantalla aparece el mensaje "Mando 00", hay que volver a apretar el pulsador "test" por otros 3 segundos; se oirá otro sonido largo del zumbador, accediéndose de esta manera al segundo nivel de menús. Aparecerá otra vez el mensaje "Mando 00". Para abandonar el modo programación, apretar la tecla "A".</p>
---	--

El mando puede tomar el valor de 0 o bien 1. Con el mando programado a 1, si la espiral seleccionada no realiza toda la rotación, esta selección quedará fuera de servicio. Mientras que, si el mando está programado a 0, valor de default, ésta seguirá, en cualquier caso, en servicio.

Mando 59 Introducción código visualización contador de ventas:

El mando se emplea para memorizar un código de 6 caracteres formado por una combinación cualquiera de los pulsadores "A" y "B". Tecleando este código con la máquina en stand-by aparecerá en pantalla, durante aproximadamente 6 segundos, el valor del contador del número de ventas no anulable (véase mando 9). Ejemplo:

1. Modo programación, en la pantalla apareceMando 00
2. Teclear 59 + pulsador "B", en la pantalla aparece..... Código 000000
3. Teclear pulsador "B", en la pantalla aparece..... Código _00000
4. Teclear la combinación deseada de caracteres "A" y "B"..... Código ABBAB_
5. Al teclear el sexto carácter el código se memoriza y en la pantalla aparece..... OK

Nota: Si en el punto 3 se aprieta el pulsador "A" se vuelve al menú principal de la programación dejando inalterado el código. Si en el punto 4 se introduce un 0, se anula el código y se inhibe la correspondiente función.

Mando 60 Cancela memoria:

	<p>La activación de este mando provoca que todos los datos programados por el utilizador se borren y que automáticamente se restablezcan los parámetros de default establecidos por el fabricante.</p>
---	---

Como respuesta a este mando, en el display se visualiza **Code 0000**. Digitalizando la cifra 6203 y tecleando seguidamente B, se borran todos los datos presentes en la memoria del distribuidor. Esta función debe ser usada con mucha precaución porque se pierden todos los datos disponibles; la máquina desde el punto de vista "electrónico" se presenta como nueva. Sobre el display aparece escrito "**memory cleared**". El procedimiento para la cancelación de la memoria es el siguiente:

1. Modo programación, display visualizaMando 00
2. Digitalizar 60 y apretar B, display visualiza Code 0000
3. Digitalizar 6203 y apretar B, el display visualizamemory cleared

Para salir del mando, hay que apretar una vez solamente el pulsador "test".

Mando 61 Puesta a cero security/access code:

Permite anular el código de acceso utilizado en el protocolo EVA_DTS.

Mando 62 Activación del descuento por zonas horarias:

Si este mando está programado en 1, se activa el descuento por zonas horarias; si, en cambio, el valor es 0 el descuento no se aplica.

	<p>Para que el descuento sea aplicado, deben ser programados los valores de las zonas horarias deseadas en el temporizador diario 2.</p>
---	--

Mando 63 Programación venta simple/venta múltiple:

Si el mando es 0, el distribuidor opera con venta simple y en el funcionamiento con dinero contante, el crédito excedente respecto al precio, es restituído. Si esto no es posible, dicho importe va a incrementar el total recaudado como sobreprecio. Viceversa, si el mando está en 1, la máquina funciona con venta múltiple, el importe excedente respecto al precio, después de la venta, se visualiza nuevamente y puede ser recuperado pulsando el botón de "restitución" o puede ser reutilizado. Con caja para fichas tipo EXECUTIVE esta función está programada directamente en la caja para fichas.

Mando 64 Programación lengua visualización mensajes:

Con este mando se modifica la lengua en la cual se visualizan los mensajes sobre el display

Valor	LENGUA	Valor	LENGUA	Valor	LENGUA
0	Italiana	4	Holandés (* Checo)	8	Portugués
1	Inglés	5	Sueco (* Esloveno)	9	Danés
2	Francés	6	Finlandeses	10	Noruego
3	Alemán	7	Español		

(* EPROM con segundo set de lenguas)

Si por ejemplo se quieren visualizar los mensajes en lengua inglesa, basta proceder de la siguiente manera:

1. Modo programación, display visualizaMando 00
2. Digitalizar 64 y apretar B. sobre el display aparece el valor actual del parámetro N
3. Componer el valor 1 y apretar B.

Mando 65 Visualización mensajes opcionales:

Sirve para modificar el mensaje que muestra la máquina en condiciones de stand-by (lista para la venta), programando el mando a 1 la máquina muestra el mensaje "introducir la tarjeta", que puede utilizarse cuando el sistema de pago es del tipo con tarjeta de crédito.

Mandos 66-67 Visualización temperaturas interiores y temperatura evaporador:

Según el valor programado en estos mandos, se determina las informaciones que aparecen en la segunda línea del visualizador (véase tabla). Por default se visualiza el reloj.

Mando	Mando	Valor visualizado
66	67	
0	0	Visualiza el reloj
1	0	" temperatura inferior y superior
0	1	" temperatura inf. y sup. + temperatura evaporador
1	1	" temperatura inf. y sup. + temperatura evaporador

Mando 68 Modificación divisa visualizada:

Este mando permite elegir la divisa que aparece en el visualizador en el momento de selección de un producto. Las divisas posibles están indicadas en la tabla siguiente emparejadas al código de programación:

p.	cód. 01 (Pence)	\$	cód. 14 (Dólares australianos)
K*	cód. 04 (coronas checas)	ps.	cód. 15 (Pesos Argentina)
kr.	cód. 05 (Corona) (* SIT = tolares eslovenos)	/	cód. 16 (No se visualiza ninguna divisa)
Kr	cód. 09 (Coronas danesas)	Euro	cód. 17 (Euro)
Chf	cód. 10 (Franco suizo)	R\$	cód. 18 (Real brasileños)
Rand	cód. 13 (South África Rand)	Kr	cód. 19 (Coronas noruegas)

(* EPROM con segundo Set de lenguas)**Mando 69 Elección modo funcionamiento caja para fichas:**

Con este mando se elige el tipo y la modalidad de funcionamiento de la caja para fichas. El parámetro puede asumir los siguientes valores:

- 0 sistema EXECUTIVE con precios administrados en máquina
- 1 sistema EXECUTIVE en modalidad PRICE HOLDING (es decir precios programados en la caja para fichas), en este caso, los precios programados para el mando 03 tienen que ser iguales a los programados en la caja para fichas.
- 3 sistema EXECUTIVE con precios administrados en máquina y gestión datos de AUDIT provenientes de la caja para fichas, (para habilitar el envío datos de AUDIT, consultar el manual de la caja para fichas).
- 4 Sistema BDV 001 (véase párrafo utilización caja para fichas BDV)
- 5 Sistema de pago MDB (véase párrafo utilización sistema de pago MDB).



Cada vez que se modifique este parámetro hay que apagar el distribuidor por unos segundos. Al volver a encenderla, la máquina y la caja recaudadora comunicarán correctamente.

Ejemplo de impresión:

Model SPIRALI		Full price vends			
		Sel.	N. Vend	Price	Code
Machine code	0	11	0	50	0000
Software ver.	V.1.0	12	0	100	0000
Data 02-20 ore	13:47	13	0	150	0000
Total values		14	0	200	0000
Pay Vend	500	15	0	250	0000
To cashbox	450	16	0	300	0000
To tubes	3100	17	0	350	0000
Banknotes	2000	18	0	400	0000
Change	0	19	0	450	0000
Inventory	3800	10	0	500	0000
Overpay	0				
Discount	0	21	0	550	0000
Cashless	0	22	0	600	0000
Ex. change	0	23	0	650	0000
Without vend	0	24	0	700	0000
No. Of Vends	5	25	0	750	0000
		26	0	800	0000
		27	0	850	0000
Interim values		28	0	900	0000
Pay Vend	400	29	0	950	0000
To cashbox	450	20	0	1000	0000
To tubes	2300				
Banknotes	2000				
Change	0	31	0	1050	0000
Inventory	3800	32	0	1100	0000
Overpay	0	33	0	1150	0000
Discount	0	34	0	1200	0000
Cashless	0	35	0	1250	0000
Ex. change	0	36	0	1300	0000
Without vend	0	37	0	1350	0000
No. Of Vends	4	38	0	1400	0000
		39	0	1450	0000
		30	0	1500	0000

Discount price vends				
Sel.	N. Vend	Price	Code	
11	0	50	0000	
12	0	100	0000	
13	0	150	0000	
14	0	200	0000	
15	0	250	0000	
16	0	300	0000	
17	0	350	0000	
18	0	400	0000	
19	0	450	0000	
10	0	500	0000	
21	0	550	0000	
22	0	600	0000	
23	0	650	0000	
24	0	700	0000	
25	0	750	0000	
26	0	800	0000	
27	0	850	0000	
28	0	900	0000	
29	0	950	0000	
20	0	1000	0000	

Power off events			
Event	Date	Time	
POWER-OFF	02-20	10:50	
POWER-ON	02-20	10:50	
POWER-OFF	02-20	11:04	
POWER-ON	02-20	11:04	

Error events			
Event	Date	Time	
.....

Mando 91 Inserción código de la máquina:

Permite la inserción del código de la máquina. Este código de 8 cifras es enviado, junto a los otros datos, al dispositivo de toma de los datos y sirve para identificar la máquina.

Mando 92 Puesta en cero de los datos de ventas:

Permite el ajuste a cero de los datos de venta de la máquina. Esta operación está subordinada a la inserción de un código de acceso particular. La procedura es la siguiente:

1. Modo programación, display visualizaMando 00
2. Digitalizar 92 y apretar B, display visualiza Código 0000
3. Digitalizar 1221 y apretar B, display visualizaAJUSTO LOS DATOS?
4. Apretando B todos los datos de ventas se ponen en cero. Apretando A se regresa al menu principal y los datos se quedan inalterados.

Mando 93 Visualización desarrollo temperatura últimas 24 horas:

Dicho mando permite visualizar el desarrollo de la temperatura interna en las últimas 24 horas. Los valores se memorizan cada 15 minutos. Los valores se visualizan a partir del valor más distante en el tiempo. Para pasar a un valor sucesivo apretar el pulsador OK; el pulsador A se utiliza para volver al menú principal.



Para iniciar la memorización es necesario programar el reloj (véase mando 02).

Después de haber programado el reloj, todos los datos se ponen automáticamente a cero.

Mando 94 Visualización últimos 10 power-off:

Dicho mando permite visualizar los últimos 10 periodos en los que la máquina ha permanecido apagada.

En el display se visualizan los siguientes valores:

POWER OFF FECHA HORA

POWER ON FECHA HORA

Para pasar de una visualización a otra, oprimir la tecla B.

N.B.: Para obtener valores atendibles, el reloj tiene que estar programado.

Mando 95 Introducción mensaje usuario 1 (máx. 63 caracteres):

El mando permite introducir el primero de los dos mensajes modificables por el encargado de la gestión. Este mensaje se visualiza en STAND-BY cuando el sistema de pago puede dar el cambio.

Tecleando 95 y apretando el pulsador **OK**, en la primera línea del visualizador aparece el mensaje actualmente disponible mientras en la segunda línea del visualizador aparece "Carácter 00". Tecleando los códigos de los caracteres que se quieren introducir (véase la siguiente tabla) y confirmando cada vez con el pulsador **OK**, se compone el mensaje deseado. Al final con el pulsador **A** se vuelve al menú principal.

CÓDIGO	CARÁCTER	CÓDIGO	CARÁCTER	CÓDIGO	CARÁCTER
00	avance cursor	28	G	56	i
01	cursor atrás	29	H	57	j
02	espacio	30	I	58	k
03	!	31	J	59	l
04	"	32	K	60	m
05	'	33	L	61	n
06	,	34	M	62	o
07	-	35	N	63	p
08	.	36	O	64	q
09	/	37	P	65	r
10	0	38	Q	66	s
11	1	39	R	67	t
12	2	40	S	68	u
13	3	41	T	69	v
14	4	42	U	70	w
15	5	43	V	71	x
16	6	44	W	72	y
17	7	45	X	73	z
18	8	46	Y	74	á
19	9	47	Z	75	â
20	:	48	a	76	û
21	;	49	b	77	£
22	A	50	c	78	ä
23	B	51	d	79	ñ
24	C	52	e	80	ö
25	D	53	f		
26	E	54	g		
27	F	55	h		

El carácter con código 00 adelanta el cursor de una posición.



¡CUIDADO! Si el cursor está más allá del primer carácter del mensaje y se aprieta el pulsador A para regresar al menú principal, el mensaje se corta en la posición correspondiente al cursor. Por lo tanto, antes de salir, situar el cursor al final del mensaje.

Nota: Se aconseja componer el mensaje en un trozo de papel utilizando los códigos de la tabla (espacios incluidos) y después programarlo en la máquina.

Mando 96 Introducción mensaje usuario 2 (máx. 63 caracteres):

Este mando permite introducir el segundo mensaje modificable por el usuario. Este mensaje se visualiza in STAND-BY cuando el sistema de pago no puede dar cambio.

Para la introducción sirven las mismas reglas del mando anterior.

Mando 97 Habilitación visualización mensaje usuario 1:

Programando este mando en 1, cuando la máquina está en STAND-BY y el sistema de pago puede restituir la vuelta, se visualizará el mensaje 1 programado por el usuario con el mando 95.

Si el mando está programado en 0, el mensaje visualizado será el standard.

Mando 98 Habilitación visualización mensaje usuario 2:

Programando este mando en 1, cuando la máquina está en STAND-BY y el sistema de pago no puede restituir la vuelta, se visualizará el mensaje 2 programado por el usuario con el mando 95.

Si el mando está programado en 0, el mensaje visualizado será el standard.

Mando 99 Visualización errores:

Permite la visualización de los últimos 20 errores que se han verificado; para pasar de una visualización a otra, oprimir la tecla B.

CÓDIGO ERROR	SUB-CÓDIGO	SIGNIFICADO
ERROR 01	N. de código selección	Motor bloqueado (la espiral no gira)
ERROR 02	N. de código selección	La espiral no completa el giro
ERROR 05	N. de código selección	Motor desconectado
ERROR/TEST 10	/	Sonda temperatura inferior averiada
ERROR/TEST 11	/	Sonda temperatura superior averiada (controlar si la definición del mando 50 es coherente con el modelo de máquina).
ERROR/TEST 13	/	Sonda temperatura evaporador averiada
ERROR 16	1÷6	Error de comunicación entre la tarjeta fotocélulas y la tarjeta main
ERROR 30	/	Actuación protección frigorífico
ERROR 31	/	Señal receptor 1 fuera de rango
ERROR 32	/	Señal receptor 2 fuera de rango
ERROR 33	/	Señal receptor 3 fuera de rango
ERROR 34	/	Señal receptor 4 fuera de rango
ERROR 35	/	Señal receptor 5 fuera de rango
ERROR 36	/	Señal receptor 6 fuera de rango
ERROR 37	/	Interrupción barrera por un tiempo superior a "Time-out LH" (véase mando 55)
ERROR 38	/	Superación nivel máx. señal durante el suministro



Es posible que si se abre la puerta, en condiciones de temperatura y humedad particulares, las fotocélulas se empañen. En este caso, al cerrar la puerta, la máquina señalará un error (Error 31) y por unos minutos el funcionamiento de las fotocélulas estará excluido.

8.1.4 MENU SECUNDARIO PROGRAMACIÓN RELOJ, TEMPORIZADOR DIARIOS

Alarma 01 Programación año/mes/día

Este mando sirve para programar el año, el mes y el día en el reloj que hay en la tarjeta de control, el formato de introducción es YYMMDD.

Alarma 02 Programación horas/minutos

Este mando sirve para regular el reloj que está en la ficha de control. Digitalizar el valor exacto de horas y minutos y apretar B para memorizarlo. Para regular el reloj a las 10:30, realizar lo siguiente:

1. Modo programación, display visualizaMando 00
2. Digitalizar 02 y apretar B, display visualiza Alarmas 00
3. Digitalizar 2 y apretar B, sobre el display aparece la hora programada actualmente NNNN
4. Componer el valor 1030 y apretar B.

N.B.: Es indispensable una correcta programación del reloj si se desean utilizar los controles horarios disponibles: encendido luz al neón en horario, activación del descuento por zonas horarias, control fechas de vencimiento.

Alarmas 21–24 Programación zonas horarias de descuento:

Como los mandos anteriores, sólo que en este caso sirven para programar los períodos diarios de venta con descuento. En los períodos en los cuales está activado el descuento, la máquina hace referencia a los precios programados en el menú secundario relativo a los precios rebajados. Naturalmente, el mando 62 del menú principal, debe estar programado en 1. Si, por ejemplo, se quiere activar la venta con descuento desde las 10.30 hs. a las 13.30, proceder de la siguiente manera:

1. Modo programación, display visualizaMando 00
2. Digitalizar 02 y apretar B, display visualiza Alarmas 00
3. Digitalizar 21 y apretar B, sobre el display aparece la hora de la primera activación. del descuento NNNN
4. Componer valor 0000 y apretar B.
5. Digitalizar 22 y apretar B, sobre el display aparece la hora de la primera desactiv del descuento NNNN
6. Componer valor 1030 y apretar B.

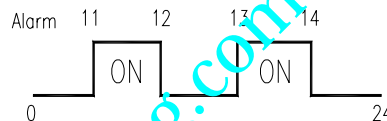

FIG. 6

Alarmas 31-34 Inhibición selecciones por periodos diarios:

Estos mandos permiten la inhibición de las selecciones programadas en el mando "Alarma 36" durante dos periodos diarios. Para programar un único periodo de inhibición al día, efectuar la siguiente programación:

Alarma 31 = inicio del periodo de inhibición de las selecciones

Alarma 32 = final del periodo de inhibición de las selecciones

Alarma 33 = inicio del segundo periodo de inhibición de las selecciones

Alarma 34 = final del segundo periodo de inhibición de las selecciones

Si el uso de esta función no es necesario, programar 2400 en correspondencia de **Alarma 31**.

Alarma 36 Programación de las selecciones susceptibles de inhibición a horas:

Este mando permite escoger qué selecciones deben inhibirse en los periodos de tiempo durante los que se activa la función "inhibición de las selecciones" (véase programación **Alarmas 31-34**). Ejemplo:

Para activar el periodo de inhibición a horas para la selección 15 procédase en el modo siguiente:

1. Modo programación, en la pantalla apareceMando 00
2. Teclear 02 y apretar B, en la pantalla aparece Alarmas 00
3. Teclear 36 y apretar B, en la pantalla apareceSelección nº 00
4. Teclear 15 y apretar B, en la pantalla aparece En./Dis. 1/0 N
5. Programar el valor 1 y apretar B.

8.2 UTILIZACIÓN CAJA PARA FICHAS BDV



La conexión y la desconexión de la caja recaudadora deben efectuarse con la máquina apagada.

Instalación: Para conectar la caja para fichas, solicitar al constructor el cablecito específico de conexión (cod. 300238). Después de la conexión, encender la máquina, entrar en la programación y programar el **mando 69 en 4** y apagar la máquina por algunos segundos. Al reencendido la máquina y la caja para fichas comunicaran correctamente.

Mando 30	Obligación de compra antes del vuelto	(def. 0)
Mando 31	Crédito máximo	(def. 0)
Mando 32	Valor máximo monedas vueltas	(def. 0)
Mando 33	Inhibición monedas simples	(todas habil.)
Mando 34	Inhibición monedas vuelto pequeño	(todas habil.)
Mando 35	Nivel monedas mensaje importe exacto	(def. 0)
Mando 36	Ecuación importe exacto	(def. 0)
Mando 37	Habilitación lector de billete de banco	(def. 0)
Mando 38	Vaciado tubos de restitución-vuelto	
Mando 39	Llenado tubos de restitución-vuelto	

Mando 30 Obligación de compra antes del vuelto:

Programando este mando a 1, el cliente está obligado en la compra antes de obtener el vuelto, esto para evitar que la caja para fichas sea usada como cambiamonedas. El vuelto es erogado si la venta quebrase.

Mando 31 Crédito máximo:

Programar el crédito máximo aceptado por la caja para fichas. Superando este valor, la aceptación de posteriores monedas está bloqueada.

Mando 32 Valor máximo monedas vueltas:

Esta función está activa solo en venta múltiple. Si el valor del crédito que queda después de una venta está superior que el valor programado por el mando, la erogación del vuelto está bloqueada. Por eso se deberán efectuar posteriores compras hasta que el crédito que queda resulte inferior que el valor programado. Accionando la palanca de reembolso se obtendrá el vuelto.

Mando 33 Inhibición monedas simples:

Con este mando se bloquea la aceptación de monedas particulares por la caja para fichas. Por ejemplo si se quiere bloquear la aceptación de la moneda 5, proceder de la siguiente manera:

1. Modo programación, display visualizaMando 00
2. Digitalizar 33 y apretar B, display visualiza Moneda N° 00
3. Digitalizar 5 y apretar B, display visualiza0
4. Digitalizar 1 y apretar B.

Mando 34 Inhibición monedas vuelto pequeño:

Con este mando se bloquea la aceptación de monedas particulares en condiciones de vuelto pequeño, es decir cuando el display visualiza el mensaje "Insertar solo importe exacto".

Mando 35 Nivel monedas mensaje importe exacto:

Se puede programar un valor de 0 a 15, que representa el número de monedas que hay que añadir al nivel mínimo predefinido de contenido de los tubos, para que se abandone la condición de "importe exacto".

Mando 36 Ecuación importe exacto:

Indica la combinación de los espacios vacíos en los tubos para que el mensaje importe exacto sea activado. Sigue una lista de combinaciones posibles:

0 = A o (B y C)	1 = A y B y C	2 = solo A y B
3 = A y (B o C)	4 = solo A	5 = solo A o B
6 = A o B o C	7 = solo A y C	8 = solo A o C
9 = solo B y C	10 = solo B	11 = solo B o C
12 = solo C		

Mando 37 Habilitación lector de tarjeta:

Programando este mando a 1, se habilita el funcionamiento del lector de tarjeta.

Mando 38 Vaciado tubos de restitución-vuelto:

Este mando se utiliza para inventariar las monedas presentes en los tubos de la caja para fichas. Para obtener la erogación del tubo 1 (monedas de valor más pequeño), proceder de la siguiente manera:

1. Modo programación, display visualizaMando 00
2. Digitalizar 38 y apretar B, display visualiza Tubo N° 00
3. Digitalizar 1 y apretar B.

La caja para fichas empieza erogar monedas desde el tubo seleccionado hasta que se solte el pulsador B.

Mando 39 Llenado tubos de restitución-vuelto:

Proceder de la siguiente manera:

1. Modo programación, display visualizaMando 00
2. Digitalizar 39 y apretar B
3. Insertar las monedas en la caja para fichas.
4. Apretar nuevamente el pulsador B.

N.B. No ejecutando correctamente esta procedura, se podran encontrar valores incorrectos en los mandos 9 y 10.

www.VisionsVending.com -Tel. 981 810 383-

8.3 UTILIZACIÓN SISTEMAS DE PAGO MDB

	La conexión y la desconexión de la caja recaudadora deben efectuarse con la máquina apagada.
--	---

Instalación: La caja para fichas MDB, se conecta al conector J4 de la tarjeta de control (véase la figura). El mando **69 se programa en el valor 5**, y después se tendrá que apagar la máquina durante unos segundos. Al volver a encender, la máquina y la caja para fichas se comunicarán correctamente. Se tienen los siguientes mandos adicionales para la utilización de estos sistemas de pago:

- Mando 27** Programación de la indicación de que el sistema de pago está fuera de servicio.
- Mando 28** Selección contadores contenido tubos devolución del resto.
- Mando 29** Inhibición de la visualización del crédito cashless.
- Mando 30** Obligación de compra antes del vuelto.
- Mando 31** Programación crédito máx. aceptado.
- Mando 32** Nivel mínimo de monedas en los tubos.
- Mando 33** Inhibición monedas individuales.
- Mando 34** Inhibición monedas en condiciones de importe exacto.
- Mando 35** Puesta a cero de los contadores de monedas en los tubos para la devolución del resto.
- Mando 36** Condición de importe exacto (no hay resto).
- Mando 37** Inhibición lector de billete en condición de importe exacto.
- Mando 38** Vaciado tubos de restitución-vuelto.
- Mando 39** llenado tubos de devolución de cambio.

Mando 27 Programación de la indicación de que el sistema de pago está fuera de servicio:

	Para programar SOLAMENTE la opción siguiente hay que entrar en el "modo programación" y, cuando en pantalla aparece el mensaje "Mando 00", hay que volver a apretar el pulsador "test" por otros 3 segundos, se oirá otro sonido largo del zumbador, accediéndose de esta manera al segundo nivel de menús. Aparecerá otra vez el mensaje "Mando 00". Para abandonar el modo programación, apretar la tecla "A".
--	---

Si el mando está programado a 1, cuando se interrumpe la conexión con el sistema de pago MDB, el distribuidor quedará fuera de servicio y en pantalla aparecerá el mensaje; si el mando está programado a 0 (cero), la opción está excluida. La programación por default es 0.

Mando 28 Selección contadores contenido tubos devolución del resto:

El mando permite escoger si utilizar los contadores correspondientes al contenido de los tubos para la devolución del resto de la caja recaudadora o bien utilizar exclusivamente los contadores internos de la máquina. Si el mando está programado en el 1 cada vez que se efectúe un power-up los contadores correspondientes al contenido de los tubos para la devolución del resto interiores de la máquina se actualizan con los valores enviados por la caja recaudadora. Si, en cambio, el mando está programado en el 0 se ignoran los valores que envía la caja recaudadora.

Mando 29 Inhibición de la visualización del crédito cashless:

El mando permite inhibir o habilitar la visualización del crédito procedente del dispositivo cashless MDB (lector de llave o tarjeta). Si el mando está programado en 1, el crédito correspondiente al dispositivo cashless no aparece; si, en cambio, el mando se programa en el 0, la máquina muestra también el crédito correspondiente al dispositivo cashless.

Mando 30 Obligación de compra antes del vuelto:

Programando este mando a 1, el cliente está obligado en la compra antes de obtener el vuelto, esto para evitar que la caja para fichas sea usada como cambiamonedas. El vuelto es erogado si la venta quebrase.

Mando 31 Programación crédito máx. aceptado:

Se programa el crédito máximo aceptado por la caja para fichas, cuando este valor se supera, se bloquea la aceptación de otras monedas/billetes.

Mando 32 Nivel mínimo de monedas en los tubos:

Es el número de monedas, en cada caja recaudadora, que debe quedar en cada uno de los tubos para garantizar el correcto funcionamiento del sistema de suministro (Consultar el manual de la caja recaudadora para programar el valor correcto de este parámetro). Si a cada tubo hay asociado un valor diferente debe programarse el valor máximo de entre los declarados. La programación de este parámetro es fundamental para que el distribuidor pueda efectuar una correcta gestión contable.

Nota: El inventario tubos, mando 38, se parará cuando el contenido de cada tubo alcance el valor programado en el mando 32. Para vaciar por completo los tubos, utilizar los pulsadores de suministración de la caja recaudadora.

Mando 33 Inhibición monedas individuales:

Mediante este mando se bloquea la aceptación de determinadas monedas por parte de la caja para fichas. Si por ejemplo se quiere bloquear la aceptación de la moneda 5, hay que proceder de la siguiente manera:

1. Modo programación, en el display se visualizaMando 00
2. Digitalizar 33 y oprimir B, en el display se visualiza Coin núm. 00
3. Digitalizar 5 y oprimir B, en el display se visualiza 1
4. Digitalizar 0 y oprimir B.

N.B.: Para activar las posibles modificaciones del mando 33, apagar y reencender la máquina después de la modificación misma.

Mando 34 Inhibición monedas en condiciones de importe exacto:

Este mando sirve para bloquear la aceptación de determinadas monedas en condiciones de cambio chico, es decir cuando en el display se visualiza el mensaje "Inserir sólo importe exacto".

1. Modo programación, en el display se visualizaMando 00
2. Digitalizar 34 y oprimir B, en el display se visualiza Coin núm. 00
3. Digitalizar 5 y oprimir B, en el display se visualiza 1
4. Digitalizar 0 y oprimir B.

Mando 35 Puesta a cero de los contadores de monedas en los tubos para la devolución del resto:

Este mando se utiliza cuando se sustituye la caja recaudadora o cuando se vacían, con la máquina apagada, los tubos para la devolución del resto, para sincronizar los contadores con el efectivo contenido de los tubos para la devolución del resto.

1. Modo programación, en la pantalla apareceMando 00
2. Teclear 35 y apretar B, en la pantalla aparece Código 0000
3. Teclear 6203 y apretar B.

Mando 36 Ecuación importe exacto:

Con este mando se programa para cada tubo de devolución del resto el número de monedas por debajo del cual resulta real la condición no hay resto. El valor programado tiene que considerar el nivel mínimo de monedas en los tubos (mando 32) en el sentido que tiene que ser superior a éste (por ejemplo: si el mando 32 está programado a 5, los valores programados en el mando 36 tienen que tener como valor mínimo el 6). Los tubos que no se desea incluir en la condición se programan a "0".

Cuando el contenido de uno cualquier de los tubos, incluidos en la condición, baja por debajo del valor correspondiente programado, la máquina mostrará la advertencia de que no hay resto.

Mando 37 Inhibición lector de billetes en condiciones de importe exacto:

Programando en 1 este mando en condiciones de importe exacto, el lector de billetes se inhibe.

N.B. En el caso de que se instale solamente el lector de billetes, este mando tiene que estar programado en 0.

Mando 38 Vaciado tubos de restitución-vuelto:

Este mando se utiliza para inventariar las monedas presentes en los tubos de la caja para fichas. Para obtener la erogación del tubo 1 (monedas de valor más pequeño), proceder de la siguiente manera:

1. Modo programación, display visualizaMando 00
2. Digitalizar 38 y apretar B, display visualiza Tubo N° 00
3. Digitalizar 1 y apretar B.

La caja para fichas empieza erogar monedas desde el tubo seleccionado hasta que se solte el pulsador B.

Mando 39 Llenado tubos de devolución del cambio:

Se procede de la siguiente manera:

1. Modo programación, en el display se visualiza Mando 00
2. Digitalizar 39 y oprimir B
3. Inserir las monedas en la caja para fichas.
4. Oprimir nuevamente el botón B.

N.B. No ejecutando correctamente esta procedura, se podran encontrar valores incorrectos en los mandos 09 y 10.

8.4 UTILIZACIÓN SISTEMAS DE PAGO EXECUTIVE PRICE HOLDING

Executive Standard ⇒ Mando 69 programado a 0

El sistema de pago Executive standard, gestiona los precios directamente en la máquina y no en el sistema de pago. Por ejemplo si se desea programar la selección 21 a 0,75 € seguir las instrucciones incluidas a continuación:

1. Modo programación , en el visualizador apareceMando 00
2. Teclear 03 y apretar B , en el visualizador aparece Selección Nº 00
3. Teclear 21 y apretar B , en el visualizador aparece Precio 00
4. Teclear 75 y apretar B , en el visualizador aparece Selección Nº 00

Si se desea programar otra selección, repetir la secuencia desde el punto 1.2 en caso contrario apretar dos veces A.

Executive price-holding/price-display ⇒ Mando 69 programado a 1

En el sistema de pago Executive price-holding/price-display los precios los gestiona el sistema de pago. En este caso debe copiarse la tabla precios (lista precios) programada en el sistema de pago en el mando 03 del distribuidor (desde precio 1 hasta precio n) , mientras que en el Mando 05 se vincularán a la selección los precios tomando como referencia su número .

Ejemplo: si se desea programar la selección 21 a 0,75 € hacer lo explicado a continuación:
Supongamos que el segundo precio programado en el sistema de pago sea 100 Pts.

1. Modo programación , en el visualizador apareceMando 00
2. Teclear 03 y apretar B, en el visualizador aparece Precio Número 00
3. Teclear 02 (segundo precio) y apretar B, en el visualizador aparece Precio 00
4. Teclear 75 y apretar B, en el visualizador aparece Precio Número 00
5. Apretar A .. en el visualizador apareceMando 00
6. Teclear 05 (08 para Spi Exec.) y apretar B, en el visualizador aparece Selección Nº 00
7. Teclear 21 y apretar B, en el visualizador aparece Precio Número 00
8. Teclear 02 (segundo precio) y apretar B, en el visualizador aparece Selección Nº 00

Si se desea programar otra selección repetir la secuencia desde el punto 1.6 en caso contrario apretar dos veces A.

www.VisionsVending.com - Tel: 981 818 383-

9 REGULACIONES

9.1 ESPIRALES

	<p>La mayor parte de los productos se suministra sin problemas cuando el extremo de la espiral está colocado en 6 horas.</p> <p>Para modificar la posición del extremo, es necesario tirar la espiral hacia adelante hasta que la base del soporte-espirales no se desprenda del motor, luego se la debe girar hasta ubicarla en la posición deseada y finalmente soltarla, ya que por efecto del resorte volverá a entrar en el motor. Eventualmente empujar para que entre completamente.</p> <p>Se puede hacer girar cada espiral sólo 45° a la vez.</p>
---	--

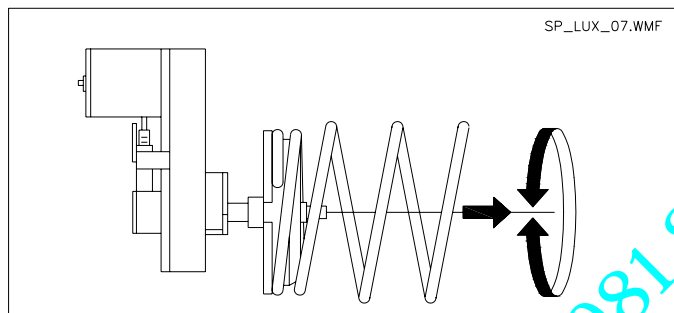



FIG. 7

9.2 SUSTITUCION ESPIRAL Y GRUPO MOTOR EXPULSOR

	<p>El distribuidor está provisto de cajones con espirales de pasos y diámetros diferentes. Para realizar alguna variación respecto a la cantidad o la disposición de las espirales, proceder de la siguiente manera:</p> <ol style="list-style-type: none"> 1) Abrir la puerta principal. 2) Extraer el cajón donde está la espiral que se desea modificar. 3) Desconectar y quitar el conjunto motor/espiral. 4) Sacar la espiral del soporte de plástico (hacer palanca entre la espiral y el soporte) y colocar la otra espiral o el otro grupo motor expulsor. 5) Montar el nuevo grupo espiral, procediendo en sentido contrario; concluida la operación, cerciorarse de que el extremo de la espiral esté colocado a 6 horas, si así no fuera, consultar el párrafo 9.1.
---	---

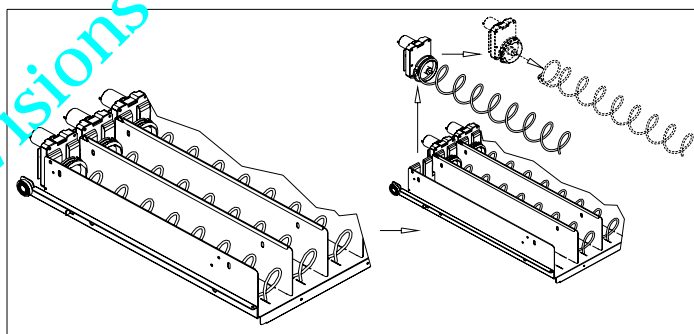



FIG. 8

9.3 INSTRUCCIONES PARA EL DESMONTAJE DEL NEON

	<p>Neón puerta:</p> <ol style="list-style-type: none"> A) Quitar la corriente eléctrica llevando el interruptor a "OFF". B) Desenganche el grupo neón de los soportes. C) Corte las bridas de fijación del cableado. D) Extraiga los extremos del cableado. E) Sustituya la lámpara fluorescente. F) Para el montaje efectúe las mismas operaciones en orden contrario.
---	--

9.4 PROCEDIMIENTO PARA LA REMOCIÓN DE LOS CAJONES (FIG.9)

	<p>Para sustituir el cajón se debe proceder de la siguiente manera:</p> <ol style="list-style-type: none"> 1) Abrir la puerta principal. 2) Quitar la corriente eléctrica llevando el interruptor a "OFF". 3) Disconectar el conector eléctrico -A- FIG. 10. 4) Extraer el cajón forzando el bloque del resorte de posicionamiento. 5) Tirar el cajón hasta el paro, después levantarlo en alto, girarlo en bajo hasta el desenganche de la guía y en fin removerlo de la máquina FIG. 9. <p>Para el montaje de otro cajón, la procedura es la siguiente:</p> <ol style="list-style-type: none"> 1) Insertar el cajón. 2) Empujar hasta que el cajón se empalma en posición de bloque. 3) Insertar el conector eléctrico -A- FIG. 10. 4) Portar el interruptor en posición "on". 5) Cerrar la puerta principal.
---	---

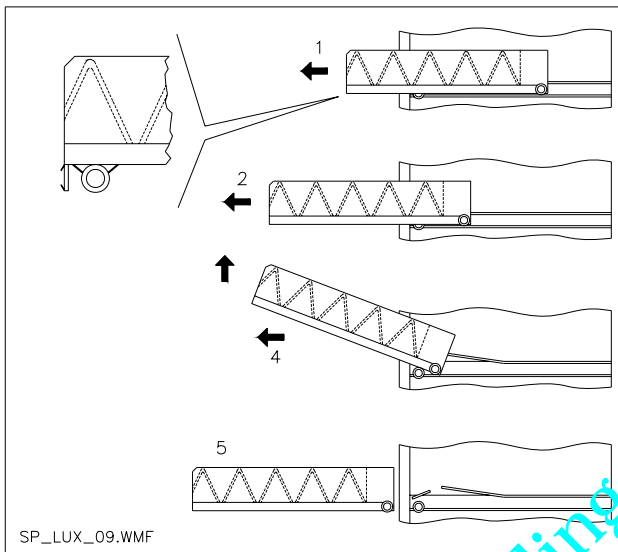

FIG. 9

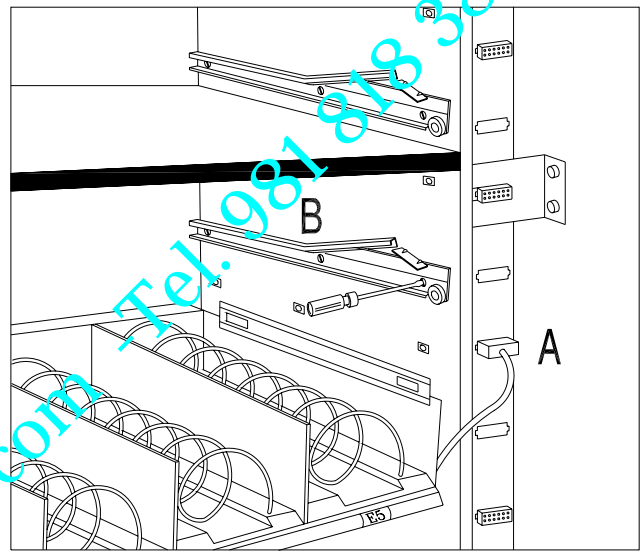



FIG. 10

9.5 VARIACION CANTIDAD CAJONES

	<p>Los distribuidores que poseen 6 cajones pueden ser transformados en distribuidores de 7 cajones, de la siguiente forma:</p> <ol style="list-style-type: none"> 1) Abrir la puerta. 2) Quitar la corriente eléctrica llevando el interruptor a "OFF". 3) Extraer todos los cajones del Distribuidor Automático 4) Desplazar las guías ref. B FIG. 10 (la última en bajo está deja en la posición correcta y no necesita desplazamiento). 5) Desplazar los conectadores, ref. A. FIG. 10, sobre el borde de la caja. 6) Quitar un par de guías y un cableado del conector. 7) Re-montar 7 cajones, controlando que el resorte de bloque esté empalmado y los conectadores esten bien insertados. 8) Impostar los nuevos precios.
---	---

9.6 INSTRUCCIONES PARA CONVERTIR EL ESPACIO DE LOS CAJONES de uno grande a dos espacios pequeños (FIG. 11).

	<ol style="list-style-type: none"> 1) Abrir la puerta. 2) Desconectar el interruptor principal. 3) Extraer el cajón que se debe modificar. 4) Sacar el conjunto formado por motor + espiral ref.1. 5) Quitar la bandeja ref.3. 6) Sustituir la espiral de diámetro grande con una de diámetro pequeño. 7) Colocar el conjunto motor + espiral de diámetro pequeño en la ranura de la izquierda del soporte (ref.4). 8) Colocar el nuevo conjunto motor + espiral de diámetro pequeño en la ranura de la derecha conectándolo al cableado existente en el cajón. 9) Agregar el nuevo tabique divisor en el medio de las dos espirales. 10) Instalar los nuevos letreros con los precios y las selecciones. 11) Introducir el cajón modificado teniendo cuidado de que el conector esté bien conectado. 12) Programar las nuevas selecciones al precio de venta deseado. 13) Probar las selecciones modificadas para asegurarse de que funcionen correctamente.
---	--

9.7 INSTRUCCIONES PARA CONVERTIR EL ESPACIO DE LOS CAJONES de dos espacios pequeños a un espacio grande (FIG. 11).

	<ol style="list-style-type: none"> 1) Abrir la puerta. 2) Desconectar el interruptor principal. 3) Extraer el cajón que se desea modificar. 4) Sacar los grupos motor + espiral (ref.1). 5) Uno de los grupos motor + espiral dejarlo aparte y al otro sustituirle la espiral de diámetro pequeño con una de diámetro grande. 6) Quitar el tabique divisor (ref.2). 7) Colocar la bandeja (ref.3). 8) Introducir el grupo motor + espiral de diámetro grande en la ranura central del soporte (ref.4). 9) Instalar los nuevos letreros de precios y selecciones. 10) Introducir el cajón modificado teniendo cuidado de que el conector resulte bien conectado. 11) Programar el precio de venta deseado para las nuevas selecciones. NOTA: En las selecciones de dos espacios grandes, los números de selección serán impares. Ej.: Las selecciones A 1 y A 2 fundidas en un único compartimento, corresponderán a la selección A 1. 12) Probar las selecciones modificadas para asegurarse de que funcionan correctamente.
---	---

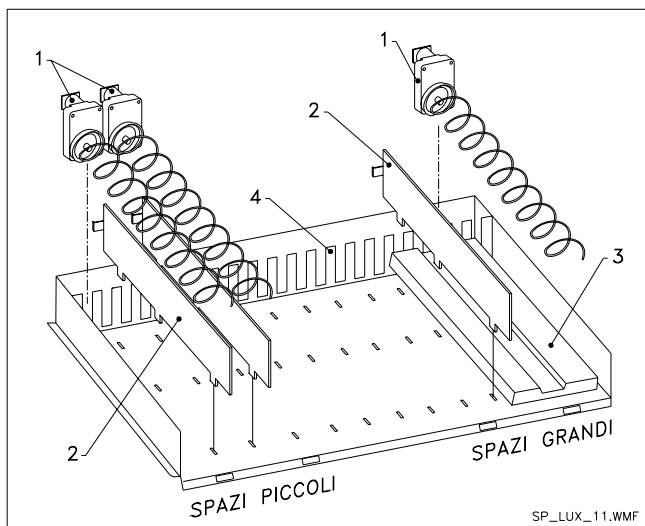
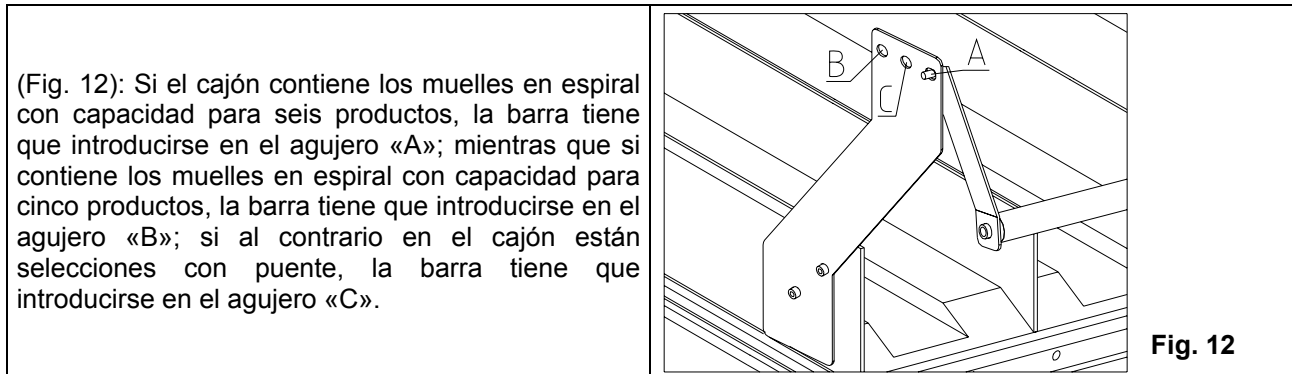

FIG. 11

9.8 KIT DESCARGA BOTELLAS



10 PROCEDIMIENTO PARA DESMONTAR EL GRUPO FRIGORÍFICO



Esta operación requiere 2 personas

Tomando como referencia las ilustraciones FIG. 13 y FIG. 14 operar de la forma siguiente:

- 1) Quitar el suministro eléctrico.
- 2) Abrir la puerta principal del distribuidor, sin tirar de los cables eléctricos.
- 3) Abrir la protección panel eléctrico ref. A.
- 4) Sacar del todo el sexto cajón ref. B.
- 5) Quitar la cuchilla ref. C y el bolsillo de recogida de los productos ref. D desenroscando todos los tornillos ref. E.
- 6) Desconectar el cableado del frigorífico del panel eléctrico.
- 7) Sacar los 2 tornillos autorroscantes ref. F del grupo frigorífico.
- 8) Sacar los 6 tornillos autorroscantes ref. G del grupo evaporador.
- 9) Con precaución, extraer el grupo frigorífico ref. I y el evaporador ref. H fijado a él, al exterior del distribuidor. (Una persona tiene el evaporador y la otra el grupo condensador).
- 10) Para volver a montarlo proceder en sentido contrario.

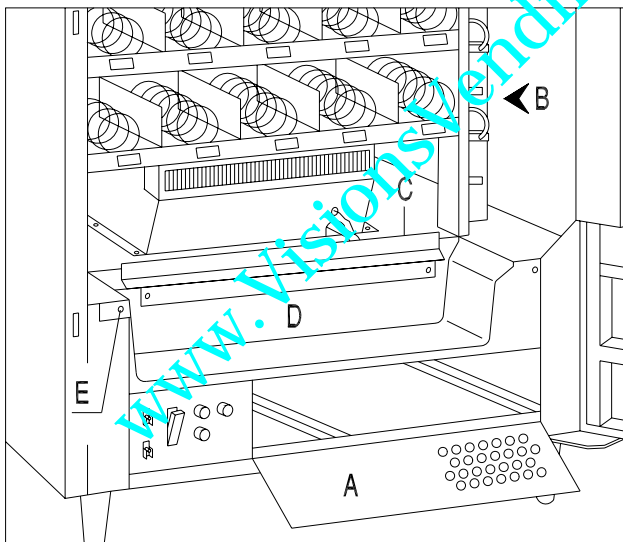

FIG. 13

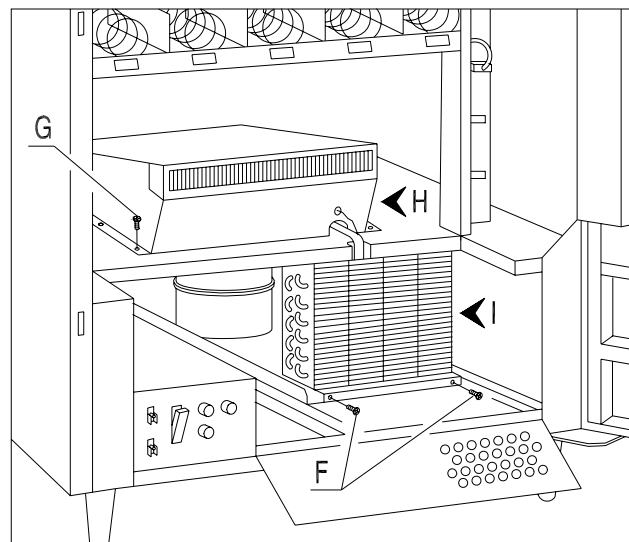

FIG. 14

11 PROCEDIMIENTO PARA DESMONTAR EL VENTILADOR INFERIOR

Tomando como referencia la ilustración operar de la forma siguiente:

- 1) Quitar el suministro eléctrico.
- 2) Abrir la puerta principal del distribuidor, sin tirar de los cables eléctricos.
- 3) Sacar del todo el sexto cajón ref. B FIG. 13
- 4) Sacar el deflector ref. A FIG. 15 destornillando los tornillos de fijación ref. B FIG. 15.
- 5) Sacar la plancha moldeada de cierre del evaporador ref. C FIG. 15 destornillando los tornillos de fijación ref. D FIG. 15.
- 6) Desconectar el cableado eléctrico del ventilador.
- 7) Sacar el ventilador destornillando los tornillos de fijación.
- 8) Para volver a montarlo proceder en sentido contrario.

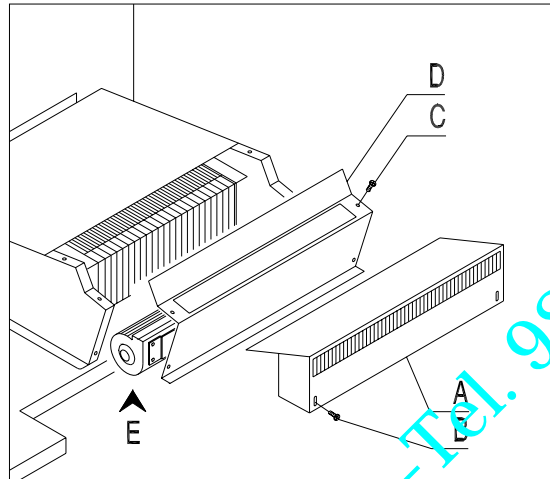

FIG. 15

12 PROCEDIMIENTO PARA DESMONTAR EL VENTILADOR SUPERIOR

Tomando como referencia la ilustración FIG. 16 operar de la forma siguiente:

- 1) Quitar el suministro eléctrico.
- 2) Abrir la puerta principal del distribuidor, sin tirar de los cables eléctricos.
- 3) Sacar del todo los cajones de la zona superior.
- 4) Sacar la rejilla ref. A destornillando los tornillos de fijación.
- 5) Desconectar el cableado eléctrico del ventilador.
- 6) Sacar el ventilador ref. B destornillando los tornillos de fijación ref. C.
- 7) Para volver a montarlo proceder en sentido contrario.

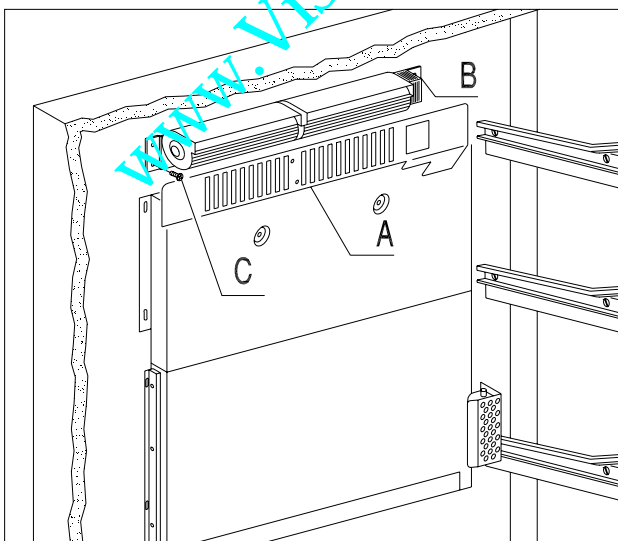

FIG. 16

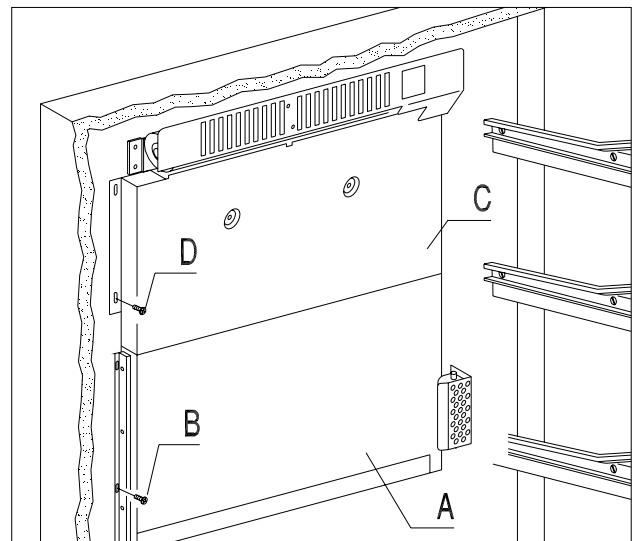

FIG. 17

13 PROCEDIMIENTO PARA EL DESMONTAJE DE LA RESISTENCIA

Tomando como referencia la ilustración trabajar en el modo siguiente:

- 1) Abrir la puerta principal del distribuidor y sacar el suministro eléctrico situando en off el interruptor principal, luego desenchufar la toma de corriente;
- 2) Desenganchar los conectores de alimentación y sacar los cajones;
- 3) Destornillar los dos tornillos de fijación del panel divisorio (por los dos lados del distribuidor);
- 4) Extraer el panel divisorio con cuidado, acompañando el encauzador posterior que después de la extracción del divisorio caería hacia abajo;
- 5) Sacar la rejilla ref. A FIG. 16 desenroscando los tornillos de fijación.
- 6) Desenganchar los conectores de alimentación del encauzador ref. C FIG. 17.
- 7) Sacar el encauzador móvil ref. A FIG. 17 desenroscando los tornillos de fijación de las bisagras ref. B FIG. 17 (después de haber desenroscado los tornillos superiores, alzar el encauzador para destornillar los inferiores y los centrales).
- 8) Sacar el encauzador fijo ref. C FIG. 17 destornillando los tornillos de fijación ref. D FIG. 17.
- 9) Desenroscar los tornillos ref. F FIG. 18 para quitar la placa ref. E FIG. 18 en la que hay pegada la resistencia ref. G FIG. 18.
- 10) Desconectar la resistencia, desenganchando el conector de alimentación.
- 11) Quitar la resistencia averiada y limpiar cuidadosamente la superficie hasta eliminar eventuales restos de adhesivo.
- 12) Pegar la nueva resistencia en la misma posición de la precedente.
- 13) Para efectuar el nuevo montaje, seguir las indicaciones en sentido contrario.

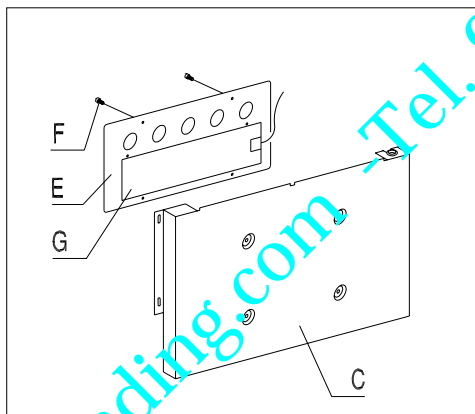

FIG. 18

14 DESPLAZAMIENTO DEL PANEL DIVISORIO

Es posible desplazar el panel aislado que divide las temperaturas para obtener una subdivisión personalizada, como puede verse en el esquema incluido a continuación.

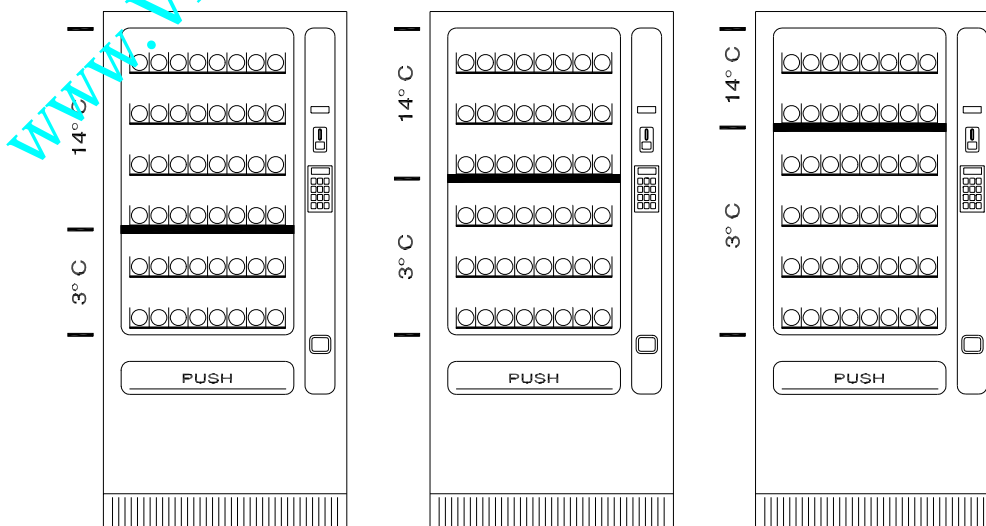

FIG. 19

Para efectuar correctamente esta operación, síganse las indicaciones incluidas a continuación tomando como referencia la ilustración FIG. 20:

1. Abrir la puerta principal del distribuidor y sacar el suministro eléctrico situando en off el interruptor principal, luego desenchufar la toma de corriente;
2. Desenganchar los conectores de alimentación y sacar los cuatro cajones centrales;
3. Destornillar los dos tornillos de fijación del panel divisorio pos. 1 (por los dos lados del distribuidor);
4. Extraer el panel divisorio pos. 2 con cuidado, acompañando el encauzador posterior que después de la extracción del divisorio caería hacia abajo;
5. Destornillar los cuatro tornillos de fijación pos. 3 de los ángulos de apoyo del panel divisorio pos. 4;
6. Situar los dos ángulos según las propias exigencias en las posiciones A-B-C y luego volver a roscar los tornillos de fijación. Los orificios disponibles para la fijación están situados entre las dos marcas que hay en los soportes anteriores.
7. Introducir el panel divisorio sobre los ángulos de apoyo cuidadosamente, colocando correctamente el estante del encauzador posterior;
8. Enroscar los tornillos de fijación del panel divisorio;
9. Introducir los cajones en su sitio, controlando que los productos que contienen (si el distribuidor estaba en funcionamiento) sean compatibles con las temperaturas establecidas.

Atención: Durante la ejecución del desplazamiento del panel divisorio es posible que sea necesario hacer una nueva distribución de la altura de los cajones.

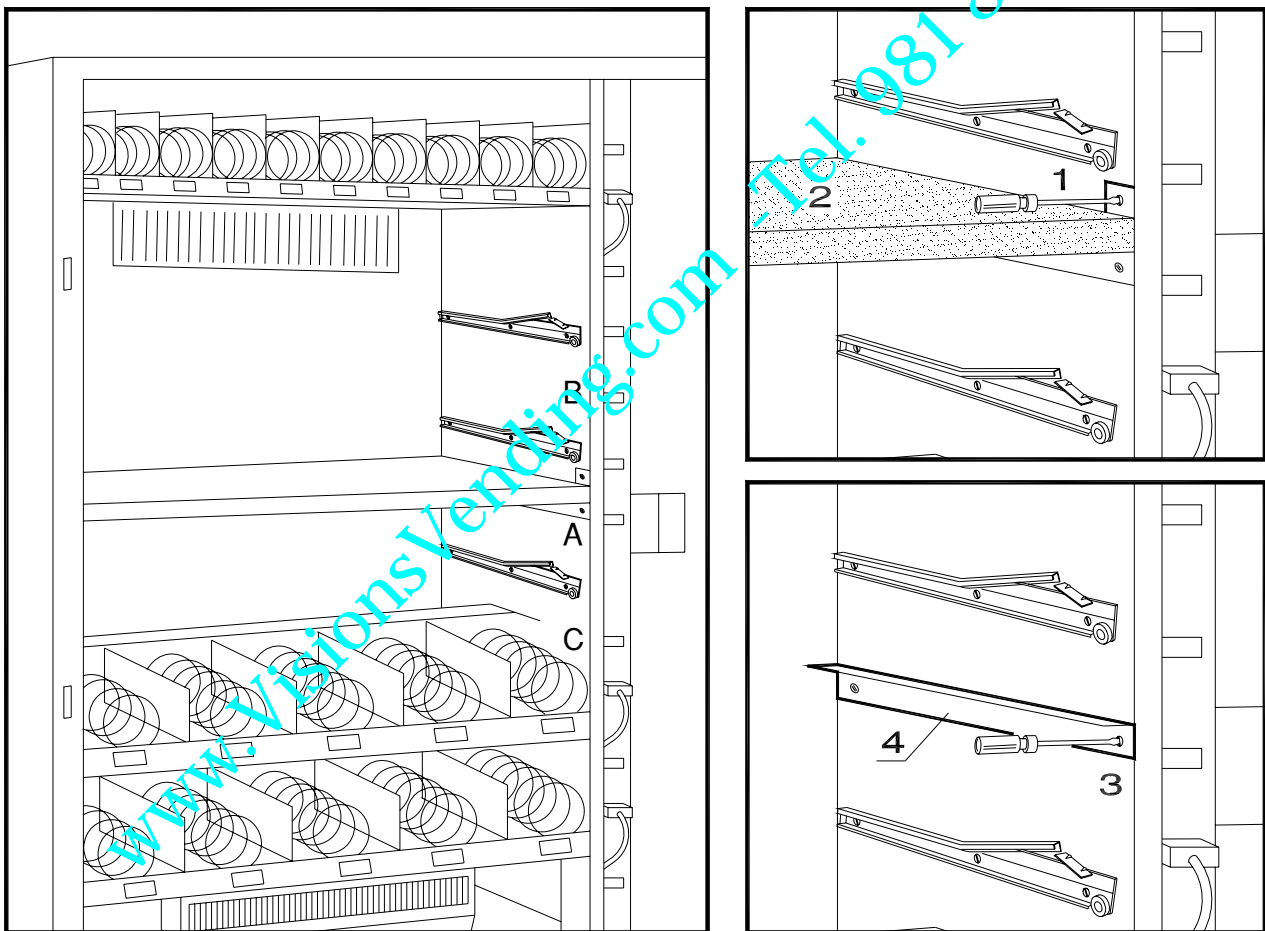



FIG. 20



**Durante las operaciones de desmontaje de las partes de chapa
prestar mucha atención a eventuales ángulos cortantes**

15 INSTRUCCIONES PARA LA LIMPIEZA

	Estas operaciones deben asignarse a personal adecuadamente formado determinado por el gestor del aparato.
---	--

Se debería limpiar el distribuidor periódicamente para asegurar las condiciones higiénicas aptas para la venta de productos alimentarios. Contactar la oficina sanitaria local para establecer una solución aprobada respecto a la limpieza y a las reglas específicas para la correcta administración de los distribuidores automáticos

	Se aconseja apagar la máquina con el interruptor general antes de iniciar las operaciones de limpieza.
---	---

15.1 PUNTOS IMPORTANTES PARA LA LIMPIEZA

A - Con detergente específico para la limpieza:

- 1) Interior de la caja portante
- 2) Cajones
- 3) Cubeta evaporador

B - Con una solución para vidrios:

- 1) Vidrio de exposición

C - Sistema de refrigeración:

Quitar la suciedad del condensador con una aspiradora o con aire comprimido. Controlar que pase aire entre la parte anterior y la posterior del condensador.
Limpiar siempre la caja portante después de esta operación.

	Si esta operación no se realiza correctamente, el sistema de refrigeración podría resultar seriamente dañado.
---	--

	ATENCIÓN: <ul style="list-style-type: none"> • NO SUMERGIR LA CAJA RECAUDADORA EN EL AGUA, • NO USAR MATERIALES ABRASIVOS, • NO USAR LUBRICANTES EN AEROSOL.
---	---

15.2 INACTIVIDAD

Si se prevé un largo periodo de inactividad de la máquina, deben adoptarse adecuadas precauciones para que no se creen situaciones peligrosas al volver a ponerla en marcha; por un largo periodo de inactividad se entiende un periodo de tiempo superior a un mes.

Para largos periodos de reposo hay que:

- Limpiar cuidadosamente la máquina y secarla;
- Controlarla cuidadosamente y sustituir las partes dañadas o gastadas;
- Verificar el apretado de los tornillos y pernos;
- Cubrir la máquina después de haberla colocada en un ambiente protegido.

La nueva puesta en funcionamiento del distribuido automático debe efectuarse siguiendo las indicaciones del párrafo "Instalación" del presente manual, prestando especial atención si se venden productos alimenticios (véase párrafo "Uso del distribuidor automático para la venta de productos alimenticios")

16 LAY OUT CONECTADORES ELÉTRICO

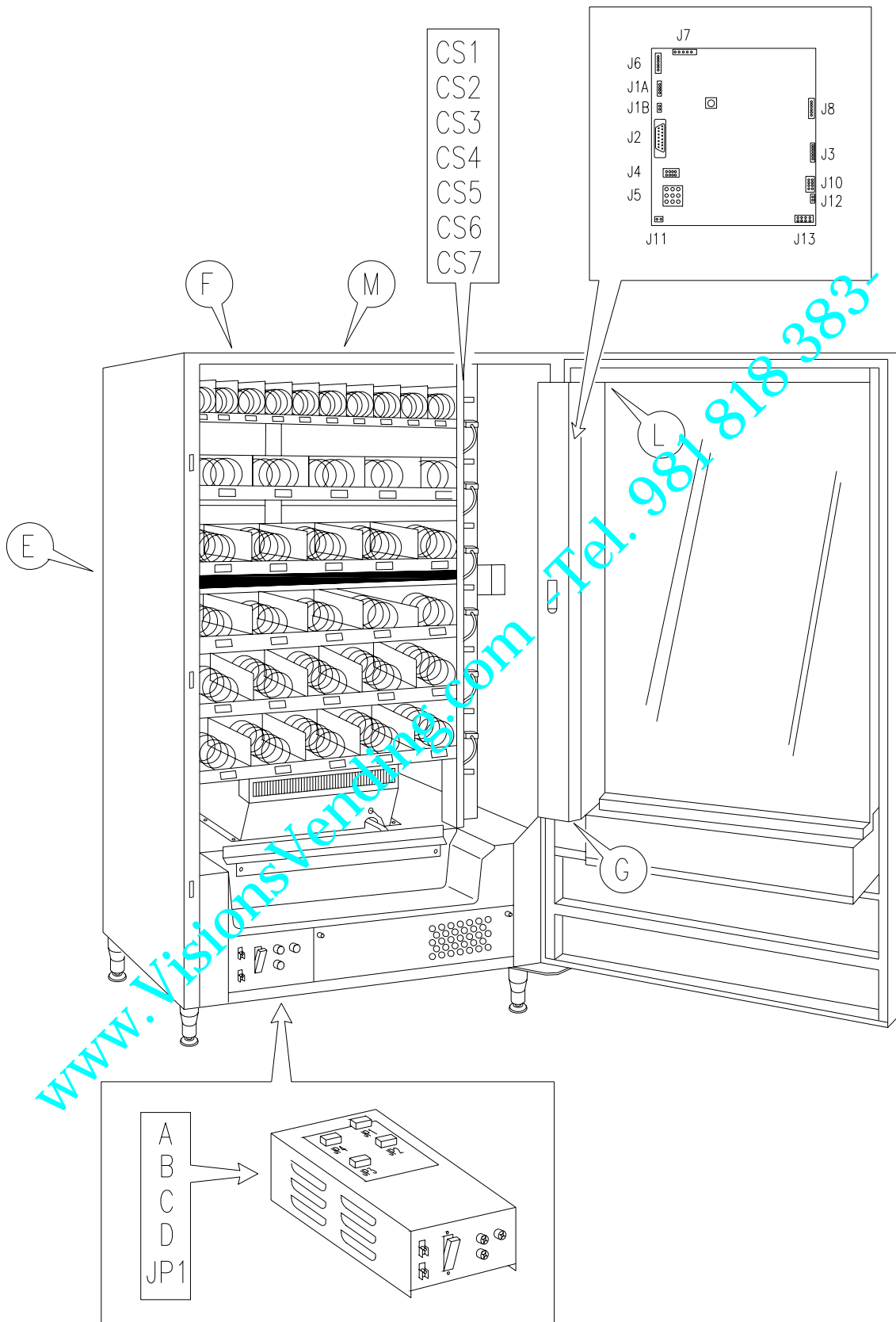

ESPAÑOL